

Rek[®] 美瑞克仪器

MEIRUIKE INSTRUMENT

Manual 使用说明书



RK9960系列
程控安规综合测试仪
使用说明书

深圳市美瑞克电子科技有限公司

安全警告:

仪器接地

本仪器为 I 类安全仪器，连接电源时，请确认电源插座含有接地线。如未接地，机壳上带有的静电或感应电可能会造成人身伤害！

触电危险

操作、测试及仪器维护时谨防触电，非专业人员请勿擅自 打开机箱，专业人员如需更换保险丝或进行其它维护，务 必先拔去电源插头，并在有他人陪同情况下进行。 即使已拔去电源插头，电容上仍可能会有危险电压，应在 放电后再行操作。

电击损害

测试过程中任何不正确取下或加 上被测件的操作都会造成人身、财物或仪器的异常损害!!! 由于不正常的操作而造成仪器的损坏，其维修费用由客户负责。

输入电源

请按本仪器规定的电源参数要求使用电源，不符合规格的 电源输入可能损坏本仪器。

远离爆炸 性气体环境

电子仪器不可以在易燃易爆气体环境或含有腐蚀性气体 或烟尘环境中使用，因为这可能会带来危险。

其它安全 事项

请不要向本仪器的测试端子施加任何电压源或电流源。

提示

对所阐述内容的重要补充或提醒。

说明书的使用说明:

*在操作测试仪前请仔细阅读并理解说明书所描述的内容。阅读后，请把说明书放在操作人员附近以便在需要时进行阅读。当把测试仪从一个工作场所搬运到另一个工作场所，请把说明书随仪器搬运，以免遗失。

*随着仪器功能的改进、软件的升级，使用说明书也将不断完善、升级。请注意测试仪的软件和说明书的版本。

目 录

第一章 安全规则

1.1	一般规定	1
1.2	维护和保养.....	1
1.3	测试环境.....	1
1.4	操作人员规定.....	2
1.5	安全接地规定.....	2
1.6	更换保险丝规定.....	2
1.7	测试安全规定.....	3
1.8	测试异常规定.....	3
1.9	安全要点.....	3

第二章 概述及技术指标

2.1	产品概述.....	4
2.2	功能介绍.....	5
2.3	技术指标.....	7

第三章 面板说明

3.1	前面板结构.....	8
3.2	后面板结构.....	10
3.3	屏幕显示区域定义.....	11
3.4	主菜单按键和相应显示的页面.....	11

第四章 操作说明

4.1	开机说明及开机画面.....	14
4.2	操作步骤.....	14

第五章 HANDLER 接口与 SINGAL 接口

5.1	HANDLER 接口与 SINGAL 接口电路结构与使用.....	16
5.2	输出信号说明.....	16

第六章 参数设置

6.1	仪器开机自检.....	17
6.2	参数设置模式.....	18

6.3	系统设置模式.....	33
6.4	文件参数说明.....	35
第七章 远程控制		
7.1	RS232C 接口说明.....	36
7.2	RS485/232C 接口说明.....	37
7.3	USBTMC 接口说明.....	37
7.4	(modbus)	38
第八章 SCPI 串口指令参考		
8.1	指令格式简要说明.....	45
8.2	SCPI 指令集.....	45
8.3	DISPLAY 指令集.....	45
8.4	FUNCTION 子系统命令集.....	46
第九章 维护指南		
9.1	日常维护.....	61
9.2	简单故障处理.....	61
9.3	仪器系统软件升级步骤说明.....	61
第十章 保修和附件		
10.1	保修	62
10.2	附件	62

第一章 安全规则

使用手册内容若有改变，恕不另行通知

使用手册若有不详之处，请直接与本公司联系

测试前应注意的规定和事项！

警告：为防止故障或损坏测试仪，请在规定的电压范围内使用测试仪。

1.1 一般规定

- 使用测试仪以前，请仔细阅读手册，了解操作规程和相关的安全标志，以保证安全。
- 在开启输入电源开关前，请选择正确的输入电压规格。



警告

机箱接地符号

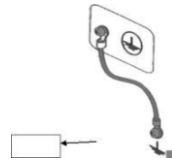

警告应注意所执行的操作、应用或条件均具有很高的危险性，可能导致人员受伤或死亡。

测试仪产生的电流足以造成人员伤亡，为了防止意外伤害或死亡的发生，在移动和使用测试仪时，请务必先观察清楚，然后再进行操作。

1.2 维护和保养

1.2.1 为了防止触电，非专业人员不要打开测试仪的盖子，测试仪内部所有的零件，不得私自更换。如果测试仪有异常情况发生，请寻求本公司或指定经销商帮助。

1.2.2 定期维护

测试仪、电源线、测试线和相关附件等每年至少要仔细检验和校验一次，以保证操作人员的安全和测试仪的精确性。

1.2.3 使用者的修改

使用者不得自行更改测试仪的线路或零件，否则本公司的保证失效，并对此产生的后果不负任何责任。

1.3 测试环境

1.3.1 工作位置

操作测试仪时必须保证测试仪放置于一般人员不能随意接触的地方。如果因为生产线的安排而无法做到时，必须将测试地区与其它设施隔离并特别标明“测试工作区”。

1.3.2 输入电源

测试仪使用 220V/110V 50Hz/60Hz 的单相电源，在开启电源开关前，请确保电源电压是否符合要求。测试区电源必须有单独的开关，安装于测试区的入口处，确保所有人员都能识别。一旦有紧急情况发生时，可以立即关闭电源。

警告

为防止测试仪故障，请在规定的电压范围内使用。

1.3.3 工作场所

尽可能使用非导电材料的工作台。测试场所必须随时保持整齐、干净，不得杂乱无章。不使用的测试仪和测试线请放在固定位置，一定要让所有人员都能立即分出被测试物、待测物和已测物。

测试区及周围空气中不能含有可燃气体，也不能在易燃物品旁使用测试仪。

1.4 操作人员规定

1.4.1 操作人员资格

测试仪输出的电流在错误操作触电时，足以造成人员伤害或致命，必须由培训合格人员使用和操作。

1.4.2 安全守则

操作人员必须随时给予教育和培训，使其了解各种操作规则的重要性，并依安全规则操作测试仪，为了预防触电事故的发生，在使用测试仪前，请先戴上绝缘手套。

1.4.3 衣着规定

操作人员不可穿有金属装饰的衣服或配戴金属手饰和手表等，这些金属饰品很容易造成意外的触电。触电时，后果也会更加严重。

1.4.4 医学规定

测试仪绝不能让有心脏病或配戴心律调整器的人员操作。

不正确的接地或者不接地可能会有电击事故的发生。

1.5 安全接地规定

测试仪必须有良好的接地，测试前务必将地线接好，以保证操作人员的安全。如果电源插头上的地线连接不可靠，在测试仪的后面板上额外提供一个保护接地端可供连接到安全地上。

警告

不正确的接地或者不接地可能会有电击事故的发生。

1.6 更换保险丝规定

请先关闭输入电源开关，断开电源插头后才能更换保险丝，并且应更换标准规格的

警告

保险丝（100V-120V 47Hz-63Hz 8A；200V-240V 47Hz-63Hz 5A）。

为避免触电事故务必在断开电源线后再更换保险丝。

1.7 测试安全规定

在连接测试线接到待测物后，应确保连接可靠。操作人员必须确定能够完全独立操作，不能由其它人员控制开关和遥控开关，遥控开关不用时应放置固定位置，不可随意放置。

警告

绝不能在带电的电路板上或设备上使用测试仪！在测试过程中不能碰测试物或与测试物连接的物件！

1.8 测试异常规定

在某些特定条件下，测试仪在测试过程中会不响应复位键、测试时间值不动、显示黑屏等现象，这是非常危险的。当出现这些情况请务必关闭电源开关并断开电源插头，不要再使用，请与本公司联系。

警告

测试异常时应立即关闭电源开关并拔掉电源插！

1.9 安全要点

- 非合格的操作人员和不相关的人员应远离测试区。
- 在测试区必须随时保持安全和有序的状态。
- 在测试进行中绝情对不能碰触测试物或任何与被测物有连接的物件。
- 万一发生任何问题，请立即关闭输出和输入电源。

第二章 概述及技术指标

2.1 产品概述

感谢购买和使用我公司产品，在使用本仪器前请首先根据此说明书最后一章“附件”的事项进行确认，若有不符之处请尽快与我司联系，以维护您的权益。

2.1.1 程控自动安规测试仪为7寸TFT液晶屏显示，交流耐压测试所需的正弦波电压和接地测试所需的正弦波电流的产生是采用DDS+线性功放驱动输出，输出波形纯净、失真度小。测试仪采用高速MCU和大规模数字电路设计，其输出电压的大小、频率及电压的上升、下降完全由MCU控制；能实时显示击穿电流值和电压值；使其设置和操作都非常简便，并提供PLC远控接口、RS232C、RS485、USB等接口，可方便用户快速组合成综合测试系统。

2.1.2 测试仪具备不合格判别功能、声光报警功能和测试时间自动控制功能，可满足生产线或品质检验使用需要。

2.1.3 测试仪可用于家用电器、电子仪器、电子设备、电动工具、电热器具等产品。

2.1.4 使用条件

电源电压：110V/220V（±10%）

电源频率：50Hz/60Hz（±5%）

功耗：RK9960 <350VA；RK9960A <450VA；

2.1.5 环境温度与湿度

正常工作温度：0℃-40℃，湿度：<90%RH

计量环境温度：20℃±8℃，湿度：<80%RH

运输环境温度：0℃-55℃，湿度：≤93%RH

2.1.6 预热

开机后预热时间：≥30分钟

2.1.7 绝缘电阻

在计量工作条件下，电源端子与外壳之间的绝缘电阻不小于50MΩ。

在湿热运输条件下，电源端子与外壳之间的绝缘电阻不小于2MΩ。

2.1.8 绝缘强度

在计量工作条件下，电源端子与外壳之间能承受额定电压为1.5KV，频率为50Hz的交流电源1分钟，无击穿及飞弧现象。

2.1.9 电磁兼容性符合标准

电源瞬态敏感度按GB6833.4的要求。传导敏感度按GB6833.6的要求。辐射干扰按GB6833.10的要求。

家用电器类标准（IEC60335、GB4706.1-2005）、灯具类标准（IEC60598-1-1999、GB7000.1-2007）、信息类标准（GB8898-2011、GB12113、GB4943.1-2011、IEC60065、IEC60590）等等。

2.2 功能介绍

2.2.1 自动调整输出电压（电流）

本系列测试仪耐压、绝缘测试输出的电压、接地电阻测试输出的电流，全部采用负反馈电路控制，在测试时，测试仪能自动调整到用户设定的电压值（电流值）。

2.2.2 自动升压

用户可根据时间设置电压上升的速度，比如：额定测试电压为 1000V，要测试仪每秒上升 50V，那么可把电压上升时间设置为 20S，如果要测试仪每秒上升 200V，那么可把电压上升时间设置为 5S。在电压上升过程中，如果测试电流大于设置电流的上限，仪器将自动切断输出，发出声光报警提示，并且在显示屏上保留显示当前的电压值的电流值。这一功能常用来测试或分析被测试品的电压击穿点，也可用来测试容性被测试品的耐压。这一功能，是传统耐压测试装置无法达到的。

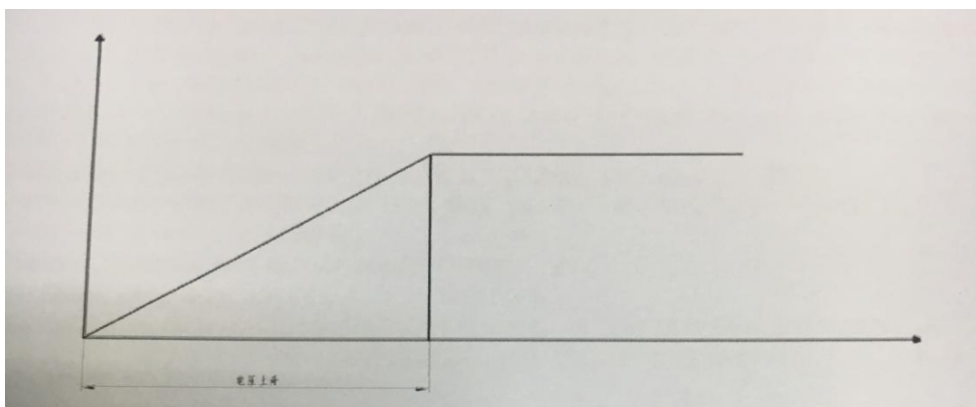
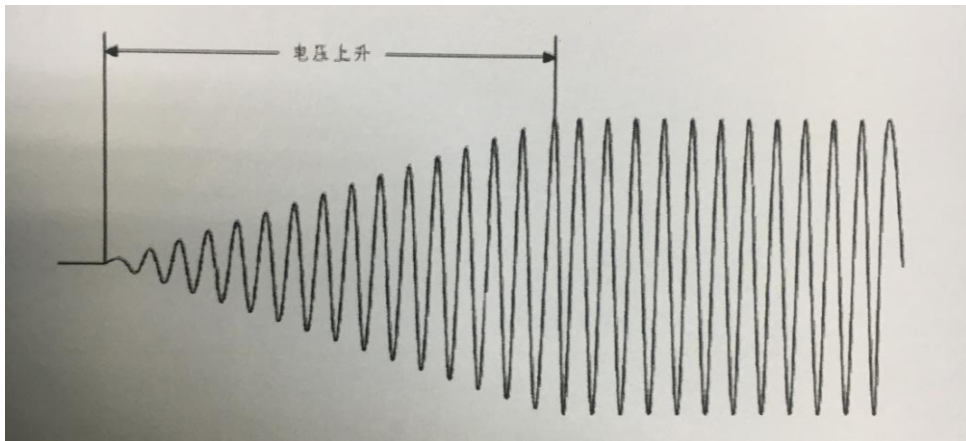

2.2.3 自动降压

用户可根据时间设置电压下降的速度，比如：额定测试电压为 1000V，要测试仪每秒下降 50V，那么可把电压下降时间设置为 20S，如果要测试仪每秒下降 200V，那么可把电压下降时间设置为 5S。在电压下降过程中，如果测试电流大于设置电流的上限，仪器将自动切断输出，发出声光报警提示，并且在显示屏上保留显示当前的电压值的电流值。

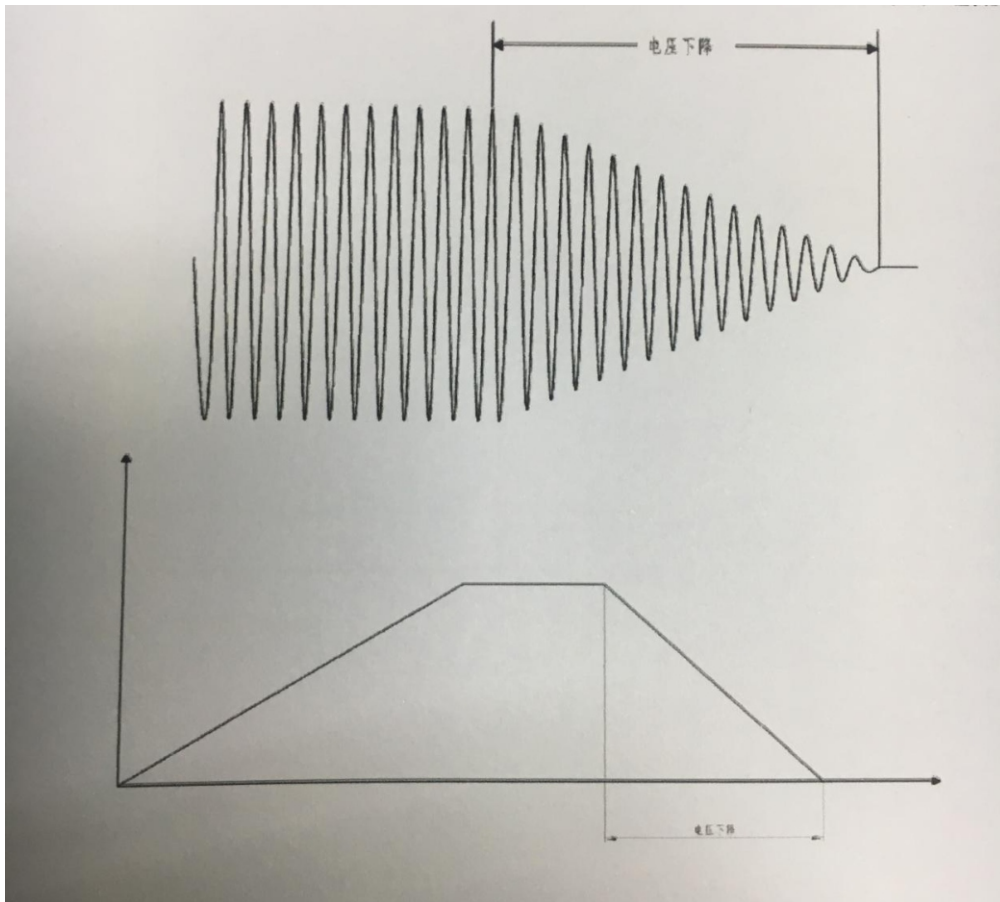

2.3 技术指标

参数	型号	RK9960	RK9960A	RK9960T
ACW	输出电压范围	0.05~5kV		
	最大输出功率	100VA (5kV 20mA)	50VA (5kV 10mA)	500VA (5kV 100mA)
	最大额定电流	0.001mA-20mA	0.001mA-10mA	0.001mA-100mA
	电流精度	± (2.0%设定+2V)		
	输出精度	± (2.0%设定+5V) 空载		
		± (2.0%+5个字)		
输出波形	正弦波DDS+功放			
DCW	输出电压范围	0.05~6kV		
	最大输出功率	60VA (6kV 10mA)	30VA (6kV 5mA)	300VA (6kV 50mA)
	最大额定电流	0.1uA-10mA	0.1uA-5mA	0.1uA-50mA
	电流精度	± (2.0%设定+2V)		
IR	输出电压 (DC)	0.10~5kV	0.10~5kV	0.10~5kV
	电阻测试范围	0.1M-100G	0.1M-100G	0.1M-100G
	(测试精度)	≥500V 0.10MΩ-1.0GΩ ±5% 1.0G-50.0 GΩ ±10% 50.0 GΩ-100.0 GΩ ±15% <500V 0.20MΩ-1.0GΩ ±10% 1.0GΩ-10.0GΩ 无精度要求	≥500V 0.10MΩ-1.0GΩ ±5% 1.0G-50.0 GΩ ±10% 50.0 GΩ-100.0 GΩ ±15% <500V 0.20MΩ-1.0GΩ ±10% 1.0GΩ-10.0GΩ 无精度要求	≥500V 0.10MΩ-1.0GΩ ±5% 1.0G-50.0 GΩ ±10% 50.0 GΩ-100.0 GΩ ±15% <500V 0.20MΩ-1.0GΩ ±10% 1.0GΩ-10.0GΩ 无精度要求
		无精度要求	无精度要求	无精度要求
GR	输出电流	AC 3-32A		
	电流精度	± (2.0%设定+0.02A)		
	电阻测试范围	0-600mΩ, 在输出电流 3-10A 时; 0-120mΩ, 在输出电流 10-32A 时;		
	电阻精度	± (2.0%读数+1mΩ)		
计时器	范围	0.0-999.9S		
	最小分辨率	0.1S		
测试时间	0.1S-999S OFF= 连续测试			
电弧侦测	0-20mA			
输出频率	50Hz/60Hz			
工作温度	0-40℃ ≤75%RH			
电源要求	110/220 ±10% 50Hz/60Hz ±3Hz			
接口	标配RS232、USB、PLC、RS485			
屏幕	7寸TFT 800*480			
外形体积 (D*H*W)	440*135*485mm		440*140*670mm	
重量	23KG	21KG	37.4KG	
标配配件	电源线、高压测试线、接地测试夹、十字型无控高压测试棒、RS232电缆、RS232S转USB线、USB转方口线、防逆流测试盒			
选配配件 (整套)	RK301点检盒、RK501绝缘点检盒、RK101耐压点检盒、RK00070 串口选件LAN网口			

第三章 前面板说明

3.1 前面板结构

3.1.1 前面板示意图

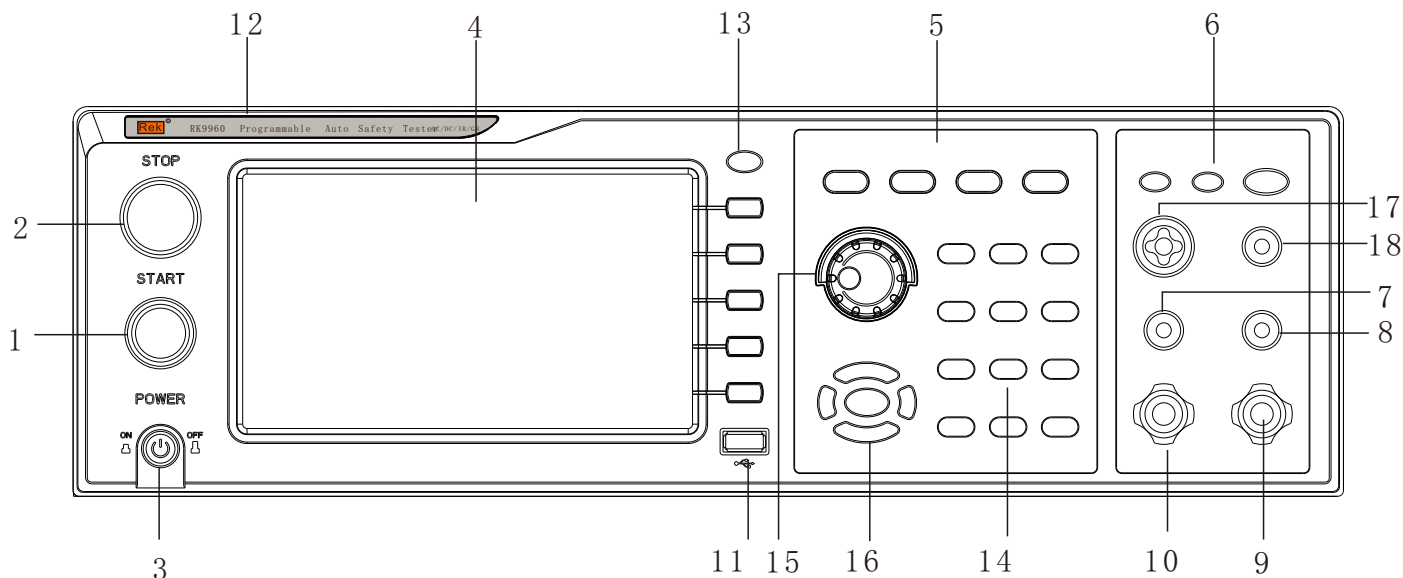

3.1.2 前面板说明

1. 启动键 (START)

绿色的瞬时接触开关，其功能为：

测试电压输出的启动开关

2. 复位键 (STOP)

红色的瞬时接触开关，其功能为：

在设定模式时，作为离开设定模式的开关。

在进行测试时，可以作为中断测试的开关。

在测试结束时，作为退出测试显示进入下一个待测状态的开关。

3. 电源开关 (POWER)

测试仪的工作电源输入

4、液晶屏

显示各种设置信息和测试数据。

5.功能区

各种设置操作区

6. 测试结果指示区

当测试仪有输出时，指示灯会亮，表示“有输出，正在测试中”，测试通过及失败指示。

7. 电压检测端 (SENSE H)

检测被测试件接地电阻上的电压

8. 电压检测端 (SENSE L)

检测被测试件接地电阻上的电压

9. 电流输出端 (CURRENT H)

特殊的输出端，能承受 30A 以上内大电流，作为被测物件的电流输出端。作为被测件的回路测试端。

10. 电流回路端 (CURRENT L)

特殊的输出端，能承受 30A 以上内大电流，作为被测物件的电流输出端。作为被测件的回路测试端。

11. USB 存储区

作为文件数据拷贝、复制的接口。

12. 测试仪型号指示

13. LOCK 锁定键

用于面板功能按键，在测试过程灯亮并锁定面板各功能，除 STOP 及 START 键外。

14. 0-9 数字键区

用于输入参数的数字值

15. 旋转编码电位器

用于参数设置时可通过调节此电位器，按下按键为确认设置。

16. 上下、左右及 ENTEN 确认键

用于设置参数功能时调节选项，ENTER 为确认功能键。

17. 高压输出端

18. 高压回路端

3.1.3 指示功能区说明

1、合格灯

内含绿色 LED 指示灯，在待测物通过测试时，指示灯会亮。

2、不合格灯

内含红色 LED 指示灯，在待测物测试失败时，指示灯会亮。

4. DRANG 灯亮起表示仪器在测试工作中，注意安全。

3.1.4 参数功能区说明

TEST 键为测试状态功能，选择此键可进入测试；**SETUP** 键为参数设置键，选择此键可进入测试仪各项测试参数设置；**SYSTEM** 键为测试仪系统功能设置键，选择此键可设置测试仪系统各项功能；**FILE** 键为测试仪文件功能键，选择此键可对测试的数据文件进行拷贝、复制及删除。

3.2后面板结构

3.2.1后面板示意图



图1 RK9960/RK9960A



图2 RK9960T

3.2.2后面板说明

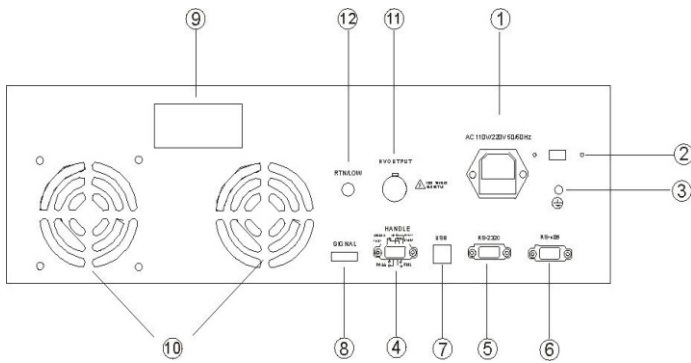
1、电源插座

标准的输入电源插座，为测试仪提供工作电源。注意先关闭输入电源开关，断开电源插头后才能更换保险丝，并且应更换标准规格的保险丝（3.15A/250VAC 5A/110VAC）。

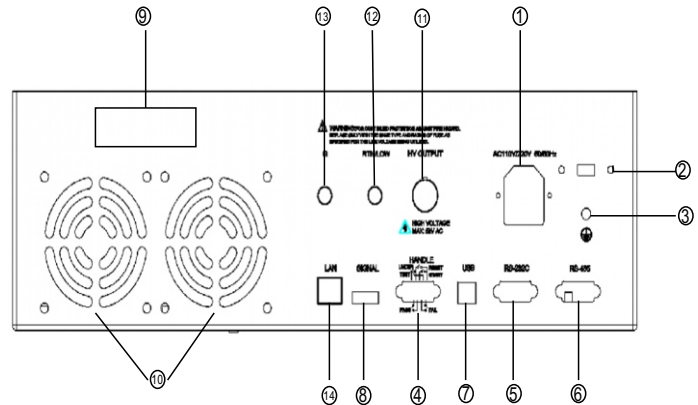
2、115V/230V 电源转换

3、接地端

测试仪的安全接地端子，请务必接妥地线以确保操作人员的安全。

4、PLC 信号端

一个标准的9芯D型母头端子座，提供遥控监控和控制信号接口。

5、RS232C 接口

提供RS232C 串口通讯功能

6、RS485 接口

提供RS485 串口通讯功能

7、USB 接口

提供USB 电脑连接U盘功能

8、控制信号输出

此接口具有24V输出功能。

9、铭牌

测试仪型号名称、出厂日期及序列号。

10、散热孔

为测试仪内部提供散热作用。

11、高压输出端（选件）

12、高压回路端（选件）

外形尺寸图

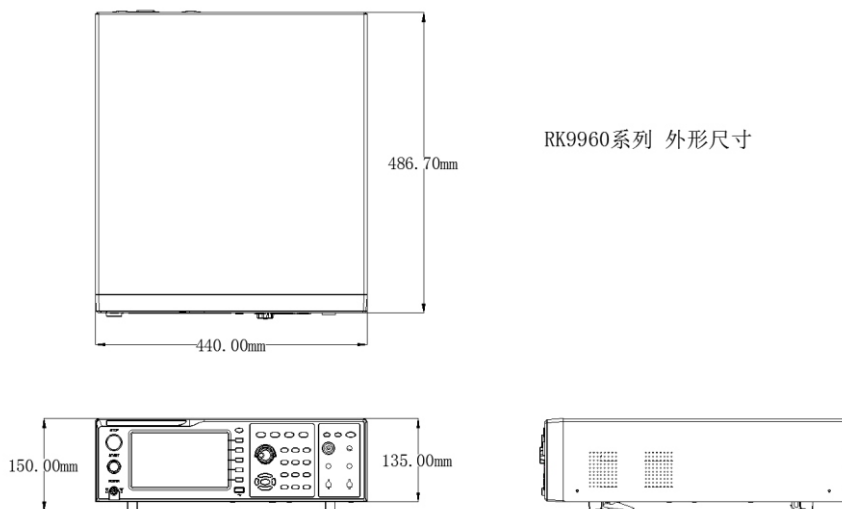

3.3 屏幕显示区域定义

RK9960采用了800×480 液晶 7 寸显示屏，显示屏显示的内容被划分成如下的显示区域，如下图：



3.3.1 测量显示页面区域

该区域指示当前页面的测量参数名称。

3.3.2 文件域

把光标移到该区域，可进行文件管理操作。文件管理包括：加载、保存和删除。

3.3.3 软键区域

该区域被用于显示软键的功能定义。软键的定义随光标所在的区域的位置不同而具有不同的功能定义。

3.3.4 测量结果显示区域

该区域显示测试结果信息和当前测试条件。

3.3.5 参数设置区域

该区域显示各项参数设置

3.3.6 系统设置

该区域显示系统各项参数设置。

3.3.7 时间显示区域

该区域显示当前工作时间。

3.4 主菜单按键和相应显示的页面

3.4.1 测量显示主菜单按键

用于进行各种测量显示主页。这部分的功能页面有（使用“软键”选择下述页面功能，下同）：

〈测量显示〉

〈测量设置〉

〈系统设置〉

〈文件管理〉



3.4.2 参数设置主菜单按键

主要用来进入和测量显示相对应的测量设置界面，主要界面有如下：



3.4.3 系统设置主菜单按键

用于进入系统设置主页。主要关于系统设置，这部分的功能页面有：



3.4.4 接触检查功能说明

接触检查通过1kV的高压进行测试判定是否接触有待测设备，通常用于100G以下待测设备测试。接触检查建议使用高压棒输出测试时使用。



3.4.5 文件管理主菜单按键

用于文件管理设置。



第四章 操作说明

4.1 开机说明及开机画面

在电源线插头接到市电以前，请先关闭输入“电源开关”，检查保险的规格是否正确，将安全接地线接到测试仪后面板上的“接地端”。



基本操作如下所述：

- 使用菜单按键（ [TEST] [SETUP] [SYSTEM] [FILE] ）和软键选择你想要显示的页面。
- 使用光标（ [→] [←] [↑] [↓] ）将光标移到你想要设置的域。当光标移到某一个域，该域将变为蓝色显示。所谓域就是可以设定光标的区域。
- 当前光标所在域可以通过编码电位器或数字键进行参数值设定。当结束数据输入时可使用 [ENTER] 键或轻按编码电位器进行确认。

4.2 操作步骤

4.2.1 设置测试仪参数

请参考“参数设置”章节，设置好各项参数。

4.2.2 连接测试仪与被测物

插上三线电源插头。

注意：应保持供电电压在 90-121V AC(60Hz) 或 198-242V AC (50Hz) 条件下工作。

电源输入相线 L、零线 N、地线 E 应与本仪器电源插头上的相线、零线相同。

打开电源，按下前面板上左下角电源开关，仪器开启，显示开机画面。如上图。

请先按一次“复位”键，并确定测试指示灯不亮，显示器工作正常、无输出的情形下，接上测试线，并检查所有的接线是否全部接触可靠。

4.2.3 按“启动”键开始测试

按下“启动”键后，测试仪输出，此时前面板的测试指示灯会亮起，显示器会显示“正在测试中”，同时显示测试值，计时器也开始工作，数据会不断更新。

4.2.4 合格品判定

测试完成后，测试仪会自动关闭输出，前面板的合格指示灯会亮起，同时发出声音，显示器会显示“PASS”和测试数据，表示测试仪判定被测物为合格品。

如果要继续进行测试，可以再按“启动”键，测试仪重新开始测试。

如果要中止测试，可以按“复位”键，测试仪会立即停止测试，显示器会保留当前的测试值。

4.2.5 不合格品判定

如果测试失败，测试仪会立即关闭输出，前面板的不合格灯会亮起，同时发出警告声音，显示器会显示测试失败提示和测试数据，表示测试仪判定被测物为不合格品。测试失败提示有：上限失败、过流保护。

如要关闭报警声音，可以按“复位”键实现。

4.2.6 START、STOP 操作说明

START 键为启动测试键，按下此键仪器开始进入测试状态；STOP 键为复位停止键，在测试状态中，按 STOP 键一次仪器中断测试，运行灯 DANGER 灭，LOCK 灯亮；按 STOP 二次仪器进入复位状态，DANGER 及 LOCK 灯灭。

仪器红黑接线端子两端接上仪器自配的四端测试线，在没有连接被测物时按 START 键启动仪器，此时由仪器出现“开路失败”并发出报警声（在接地电阻功能选项时）。

第五章 HANDLER 接口与 SIGNAL 接口

5.1 HANDLER 接口与 SIGNAL 接口电路结构与使用

控制接口原理如下图，这个端子为标准的 9PIN D 型端子座，含有 PROCESSING(测试中)、PSASS (测试通过)、FALL (测试失败) 等三个监视信号输出和 TEST (启动)、STOP (复位) 二个遥控输入信号。

5.2 输出信号说明

HANDLER 接口：START 、STOP 、COM 信号组成远程输入控制，开关闭合有效。

HANDLER 接口：TEST 、PASS 、FAIL 信号组成远程输出控制。开关闭合有效。TEST 可以用来作为高压启动信号，或者仪器工作正常的脉冲信号。

SIGNAL 接口主要是提供多仪器联机测试时仪器选择信号（INTLOCK ），此信号单机默认短路，开路时禁止本仪器启动高压输出。

SIGNAL 接口加提供约+24V 的电源、输出电流小于 0.5A，配合 HANDLER 接口控制信号，可驱动指示灯、光电开关、小功率电磁阀等。该接口一般用来做远程控制和测试同步或指示。

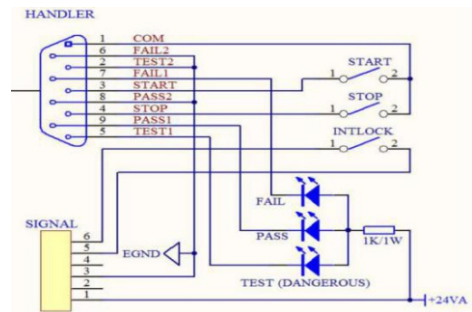
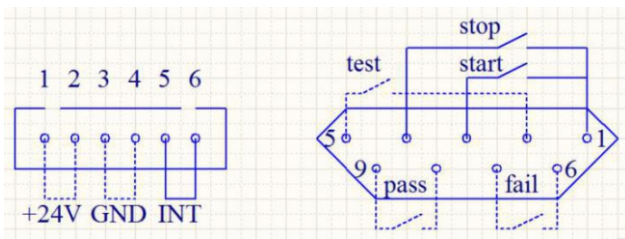
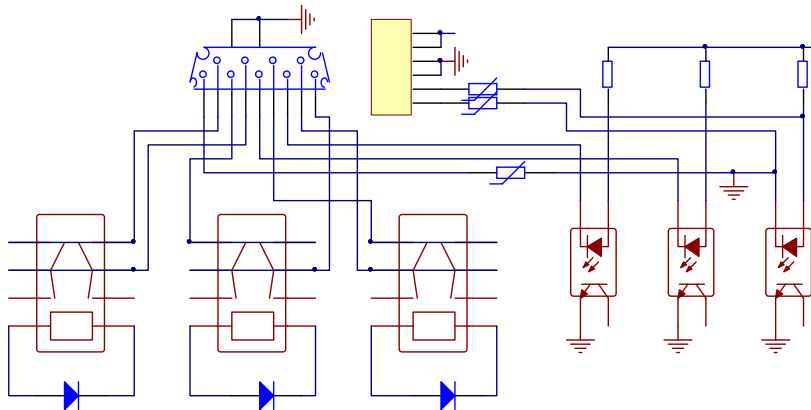

- 1、PROCESSING 信号：输出信号接在 PIN5 和 PIN2 之间。
- 2、PASS 信号：输出信号接在 PIN8 和 PIN9 之间。
- 3、FALL 信号：输出信号接在 PIN6 和 PIN7 之间。
- 4、START OUT ：输出信号接在 PIN3 和 PIN1 之间。
- 5、RESET OUT ：输出信号接在 PIN4 和 PIN1 之间。

第六章 参数设置

6.1 仪器开机自检

6.1.1 仪器开机自检项目

测试仪运行开机自检时屏幕显示如下

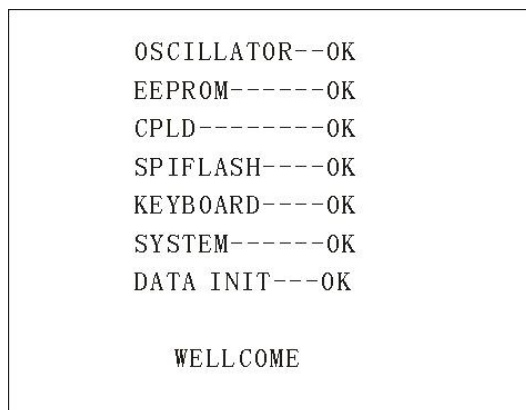

其中自检项目如下：

- 1、内部晶振工作状态检测：如正常则显示 OK ， 如不正常则发出报警声并不能进入下一个项目的自检。
- 2、输入输出存储器状态检测：如正常则显示 OK ， 如不正常则发出报警声并不能进入下一个项目的自检。
- 3、复杂可编程逻辑状态检测：如正常则显示 OK ， 如不正常则发出报警声并不能进入下一个项目的自检。
- 4、串行外围接口状态检测：如正常则显示 OK ， 如不正常则发出报警声并不能进入下一个项目的自检。
- 5、键盘状态检测：如正常则显示 OK ， 如不正常则发出报警声并不能进入下一个项目的自检。
- 6、系统状态检测：如正常则显示 OK ， 如不正常则发出报警声并不能进入下一个项目的自检。
- 7、数据初始化状态检测：如正常则显示 OK ， 如不正常则发出报警声并不能进入下一个项目的自检。

以上各项若自检均无错误，则仪器自检成功。进入测试界面，如下图：



6.2 参数设置模式

在测量界面下按仪器面板上的“SETUP”或“F2”键进入参数设置页面

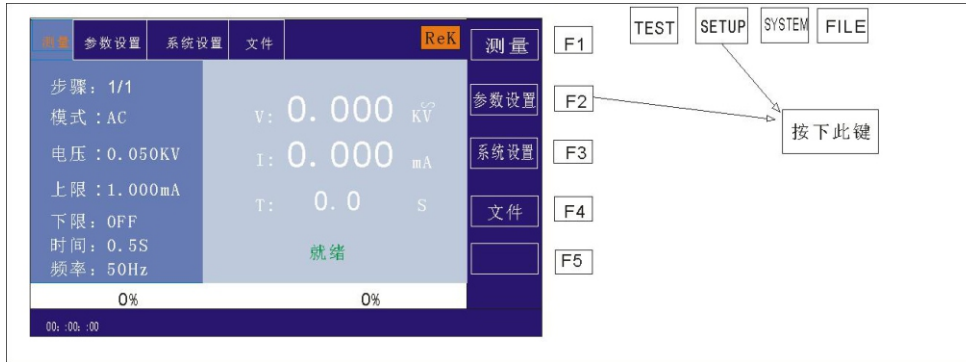

参数设置界面如下所示:



注：具体根据测试步骤的测试模式不同而不同。

6.2.1 参数设置说明

测试模式：步骤详细面板的一项参数始终为测试模式参数，编辑此项参数可改变测试步骤的测试模式。范围：仪器所支持的测试模式。在此参数上按下“Enter”键后，按照选择框控件修改方法修改测试模式控件值后再次按下“Enter”键保存修改。若测试步骤的测试模式改变，则自动更新为新的测试模式所对应的参数面板。在修改过程中，可按下“ESC”键取消当前所有的操作。

6.2.2 步骤所支持测试模式说明

测试步骤所支持的测试模式由以下因数决定：测试仪所支持的测试模式、文件工作模式。

例如：假设测试仪支持 ACW、DCW、IR、GR 测试模式，当文件工作模式为 GR 时，则为 GR 测试条件。

6.2.3 ACW 交流耐压参数设置

在参数面板设置下选择“AC”耐压测试模式，测试参数设置进入“AC”耐压模式，如下图示



设置参数如下：

测试模式：光标移到测试模式后，按“ENTER”键进入测试模式编辑，按“→”或“←”键改变测试模式，设置AC交流耐压测试仪选择AC，然后按“ENTER”键保存。这样下面的参数全部改为交流耐压的参数。

输出电压：按“↓”键或编码拨盘把光标移动到输出电压后的值上，如下图所示：



在此界面，按“ENTER”键可对输出电压值进行编辑，输出电压范围为（0.050-5.000）KV。要改变输出电压值，只需输入数字键即可。比如要输入电压2.000KV，只需按数字键“2”和“ENTER”即可。要输入4.750KV，按“4”、“7”、“5”、“0”和“ENTER”键即可。

电流上限：按“↓”键或编码拨盘把光标移动到电流上限后的值上，如下图所示：



在此界面，按“ENTER”键可对电流上限值进行编辑，范围为（0.001-20.00）mA。要改变电流上限值，

只需输入数字键即可。比如要输入 0.515mA，按“0”、“5”、“1”、“5”和“ENTER”键即可。

电流下限：按“↓”键或编码拨盘把光标移动到电流下限后的值上，如下图所示：



注：用“ENTER”键打开或关闭下限功能，下限范围：（0.001-10）mA。

打开下限功能后通过轻按编码电位器操作下限设置功能，要改变电流下限值，只需输入数字键即可。比如要输入 0.515mA，按“0”、“5”、“1”、“5”和“ENTER”键即可。

电弧功能：按“↓”键或编码拨盘把光标移动到电弧功能项上，如下图所示：



注：用“ENTER”键打开或关闭电弧功能，电弧范围：（0.1-20）mA

打开电弧功能后通过轻按编码电位器操作电弧设置功能，要改变电弧值，只需输入数字键即可。比如要输入 0.515mA，按“0”、“5”、“1”、“5”和“ENTER”键即可。

电弧值设置越小，在测试过程中，被测物体打火或出现闪络现象，测试仪检测不出来。

测试时间：按“↓”键或编码拨盘把光标移动到时间功能项上，如下图所示：



在此界面，按“ENTER”键可对时间进行编辑，范围为（0.1-999.9）S。要改变时间值，只需输入数字键即可。比如要输入101.2，按“1”、“0”、“1”、“2”和“ENTER”键即可。

上升时间：按“↓”键或编码拨盘把光标移动到上升时间功能项上，如下图所示：



在此界面，按“ENTER”键可对时间进行编辑，范围为（0.1-999.9）S。要改变时间值，只需输入数字键即可。比如要输入15，按“0”、“0”、“1”、“5”和“ENTER”键即可。

下降时间：按“↓”键或编码拨盘把光标移动到下降时间功能项上，如下图所示：



在此界面，按“ENTER”键可对时间进行编辑，范围为（0.1-999.9）S。要改变时间值，只需输入数字键即可。比如要输入15，按“0”、“0”、“1”、“5”和“ENTER”键即可。

频率：按“↓”键或编码拨盘把光标移动到频率功能项上，如下图所示：



在此界面下，按“ENTER”键可对频率进行编辑，范围为（50/60）Hz。按“↓”“↑”或旋转编码电位器要改变频率值。

新建步骤：在测试界面按面板上的“F1”键“新建”，可对测试步骤进行新建，总共可建步骤 20 个测试步骤。在当前步骤的后面建立一个新的测试步骤，此新的测试步骤采用默认的测试模式—交流电压。

删除步骤：在测试界面按面板上的“F2”键“删除”，可对测试步骤进行删除，测试仪删除当前的步骤，后面的步骤移至当前步骤下。

上一页：（步骤前移）在测试界面按面板上的“F3”键“上一页”，可对当前步骤进行前移，即当前测试步骤与前一测试步骤内容互换，可方便的实现测试步骤排序功能，但是在当前步骤是第一测试步骤时，前移操作无效。

下一页：（步骤后移）在测试界面按面板上的“F4”键“下一页”，可对当前步骤进行后移，即当前测试步骤与后一测试步骤内容互换，可方便的实现测试步骤排序功能，但是在当前步骤是最后测试步骤时，后移操作无效。

存为文件：在测试界面按面板上的“F5”键“存为文件”，可对当前测试步骤进行存储，以文件的形式保存，方便调取使用。按下存为文件，弹出存储界面，如下图示：

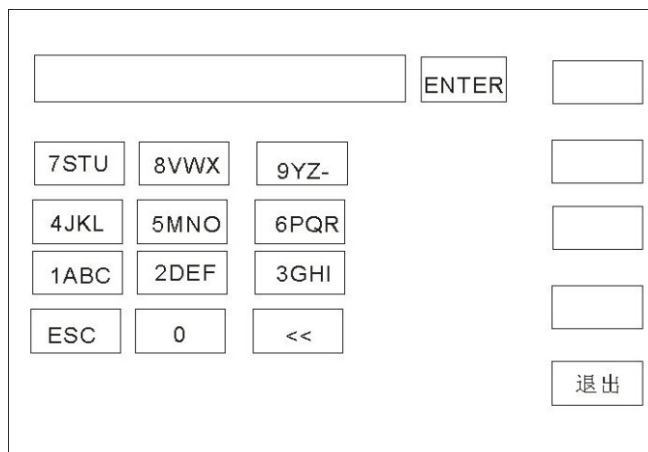

进入上图界面后，按下面板上的数字键，屏幕显示如下：

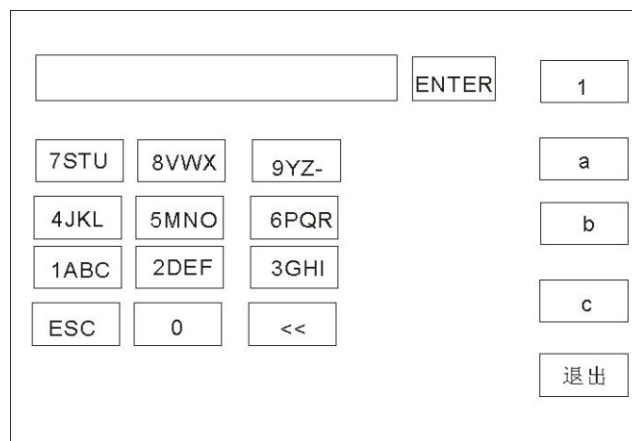

键入屏幕上的相关字符，按下“ENTER”键，文件保存在测试仪存储器内部。

6.2.3 DCW 交流耐压参数设置

在参数面板设置下选择“DC”耐压测试模式，测试参数设置进入“DC”耐压模式，如下图示：

设置参数如下：

测试模式：光标移到测试模式后，按“ENTER”键进入测试模式编辑，按“→”或“←”键改变测试模式，设置DC直流耐压测试仪选择DC，然后按“ENTER”键保存。这样下面的参数全部改为直流耐压的参数。

输出电压：按“↓”键或编码拨盘把光标移动到输出电压后的值上，如下图所示：



在此界面，按“ENTER”键可对输出电压值进行编辑，输出电压范围为（0.050-5.000）KV。要改变输出电压值，只需输入数字键即可。比如要输入电压2.000KV，只需按数字键“2”和“ENTER”即可。要输入4.750KV，按“4”、“7”、“5”、“0”和“ENTER”键即可。

电流上限：按“↓”键或编码拨盘把光标移动到电流上限后的值上，如下图所示：



在此界面，按“ENTER”键可对电流上限值进行编辑，范围为（0.001-10.00）mA。要改变电流上限值，只需输入数字键即可。比如要输入0.515mA，按“0”、“5”、“1”、“5”和“ENTER”键即可。

电流下限：按“↓”键或编码拨盘把光标移动到电流下限后的值上，如下图所示：



注：用“ENTER”键打开或关闭下限功能，**下限范围：**(0.001-10) mA。

打开下限功能后通过轻按编码电位器操作下限设置功能，要改变电流下限值，只需输入数字键即可。比如要输入0.515mA，按“0”、“5”、“1”、“5”和“ENTER”键即可。

电弧功能：按“↓”键或编码拨盘把光标移动到电弧功能项上，如下图所示：



注：用“ENTER”键打开或关闭电弧功能，**电弧范围：**(0.1-10) mA

打开电弧功能后通过轻按编码电位器操作电弧设置功能，要改变电弧值，只需输入数字键即可。比如要输入0.515mA，按“0”、“5”、“1”、“5”和“ENTER”键即可。

电弧值设置越小，在测试过程中，被测物体打火或出现闪络现象，测试仪检测不出来。

测试时间：按“↓”键或编码拨盘把光标移动到时间功能项上，如下图所示：



在此界面，按“ENTER”键可对时间进行编辑，范围为（0.1-999.9）S。要改变时间值，只需输入数字键即可。比如要输入101.2，按“1”、“0”、“1”、“2”和“ENTER”键即可。

上升时间：按“↓”键或编码拔盘把光标移动到上升时间功能项上，如下图所示：



在此界面，按“ENTER”键可对时间进行编辑，范围为（0.1-999.9）S。要改变时间值，只需输入数字键即可。比如要输入15，按“0”、“0”、“1”、“5”和“ENTER”键即可。

下降时间：按“↓”键或编码拔盘把光标移动到下降时间功能项上，如下图所示：



在此界面，按“ENTER”键可对时间进行编辑，范围为（0.1-999.9）S。要改变时间值，只需输入数字键即可。要改变时间值，只需输入数字键即可。比如要输入15，按“0”、“0”、“1”、“5”和“ENTER”键即可。

上升判定：按“↓”键或编码拔盘把光标移动到上升判定功能项上，如下图所示：



在此界面下，按“ENTER”键可对上升判定进行编辑，范围为（ON/OFF）。按“↓”“↑”或旋转编码电位器。

新建步骤：在测试界面按面板上的“F1”键“新建”，可对测试步骤进行新建，总共可建步骤 20 个测试步骤。在当前步骤的后面建立一个新的测试步骤，此新的测试步骤采用默认的测试模式—交流电压。

删除步骤：在测试界面按面板上的“F2”键“删除”，可对测试步骤进行删除，测试仪删除当前的步骤，后面的步骤移至当前步骤下。

上一页：（步骤前移）在测试界面按面板上的“F3”键“上一页”，可对当前步骤进行前移，即当前测试步骤与前一测试步骤内容互换，可方便的实现测试步骤排序功能，但是在当前步骤是第一测试步骤时，前移操作无效。

下一页：（步骤后移）在测试界面按面板上的“F4”键“下一页”，可对当前步骤进行后移，即当前测试步骤与后一测试步骤内容互换，可方便的实现测试步骤排序功能，但是在当前步骤是最后测试步骤时，后移操作无效。

存为文件：在测试界面按面板上的“F5”键“存为文件”，可对当前测试步骤进行存储，以文件的形式保存，方便调取使用。按下存为文件，弹出存储界面，如下图示：

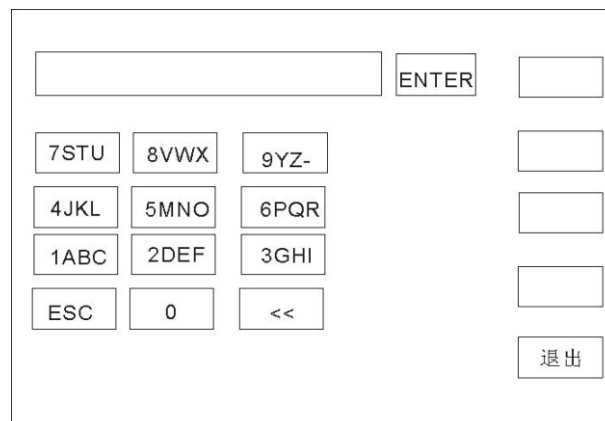

进入上图界面后，按下面板上的数字键，屏幕显示如下：

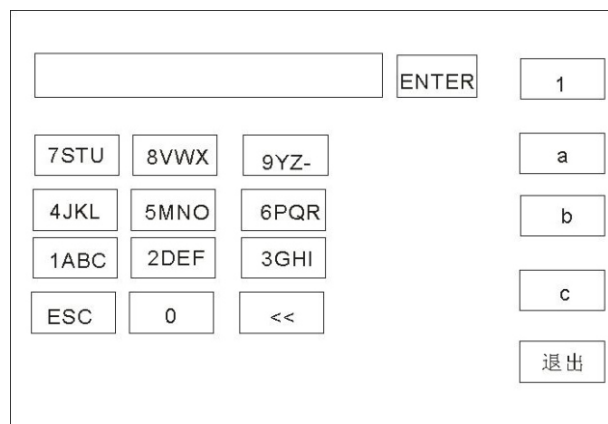

键入屏幕上的相关字符，按下“ENTER”键，文件保存在测试仪存储器内部。

6.2.4 IR 绝缘电阻参数设置

在参数面板设置下选择“IR”绝缘测试模式，测试参数设置进入“IR”耐压模式，如下图示：

设置参数如下：

测试模式：光标移到测试模式后，按“ENTER”键进入测试模式编辑，按“→”或“←”键改变测试模式，设置IR绝缘测试，然后按“ENTER”键保存。这样下面的参数全部改为绝缘电阻的参数。

输出电压：按“↓”键或编码拔盘把光标移动到输出电压后的值上，如下图所示：



在此界面，按“ENTER”键可对输出电压值进行编辑，输出电压范围为(0.050-1.000)KV。要改变输出电压值，只需输入数字键即可。比如要输入1.000KV，按“1”、“0”、“0”、“0”和“ENTER”键即可。

电阻上限：按“↓”键或编码拔盘把光标移动到电阻上限后的值上，如下图所示：



在此界面，按“ENTER”键可对电流上限值进行编辑，范围为(0.1-9999.9)MΩ。要改变电流上限值，只需输入数字键即可。比如要输入0.515mA，按“0”、“5”、“1”、“5”和“ENTER”键即可。

电阻下限：按“↓”键或编码拔盘把光标移动到电流下限后的值上，如下图所示：



注：用“ENTER”键打开或关闭下限功能，下限范围：（0.1-9999.9）MΩ。

打开下限功能后通过轻按编码电位器操作下限设置功能，要改变电流下限值，只需输入数字键即可。比如要输入1000MΩ，按“1”、“0”、“0”、“0”和“ENTER”键即可。

量程功能：按“↓”键或编码拨盘把光标移动到量程功能项上，如下图所示：



量程分为：AUTO、1MΩ、10MΩ、100MΩ、>1GΩ。

测试时间：按“↓”键或编码拨盘把光标移动到时间功能项上，如下图所示：



在此界面，按“ENTER”键可对时间进行编辑，范围为（0.1-999.9）S。要改变时间值，只需输入数字键即可。比如要输入101.2，按“1”、“0”、“1”、“2”和“ENTER”键即可。

上升时间：按“↓”键或编码拨盘把光标移动到上升时间功能项上，如下图所示：



在此界面，按“ENTER”键可对时间进行编辑，范围为（0.1-999.9）S。要改变时间值，只需输入数字键即可。比如要输入101.2，按“1”、“0”、“1”、“2”和“ENTER”键即可。

下降时间：按“↓”键或编码拨盘把光标移动到下降时间功能项上，如下图所示：



在此界面，按“ENTER”键可对时间进行编辑，范围为（0.1-999.9）S。要改变时间值，只需输入数字键即可。比如要输入101.2，按“1”、“0”、“1”、“2”和“ENTER”键即可。

新建步骤：在测试界面按面板上的“F1”键“新建”，可对测试步骤进行新建，总共可建步骤20个测试步骤。在当前步骤的后面建立一个新的测试步骤，此新的测试步骤采用默认的测试模式—交流电压。

删除步骤：在测试界面按面板上的“F2”键“删除”，可对测试步骤进行删除，测试仪删除当前的步骤，后面的步骤移至当前步骤下。

上一页：（步骤前移）在测试界面按面板上的“F3”键“上一页”，可对当前步骤进行前移，即当前测试步骤与前一测试步骤内容互换，可方便的实现测试步骤排序功能，但是在当前步骤是第一测试步骤时，前移操作无效。

下一页：（步骤后移）在测试界面按面板上的“F4”键“下一页”，可对当前步骤进行后移，即当前测试步骤与后一测试步骤内容互换，可方便的实现测试步骤排序功能，但是在当前步骤是最后测试步骤时，后移操作无效。

存为文件：在测试界面按面板上的“F5”键“存为文件”，可对当前测试步骤进行存储，以文件的形式保存，方便调取使用。按下存为文件，弹出存储界面，如下图示：

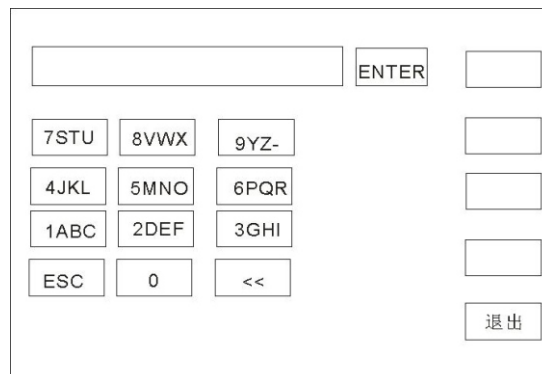

进入上图界面后，按下面板上的数字键，屏幕显示如下：

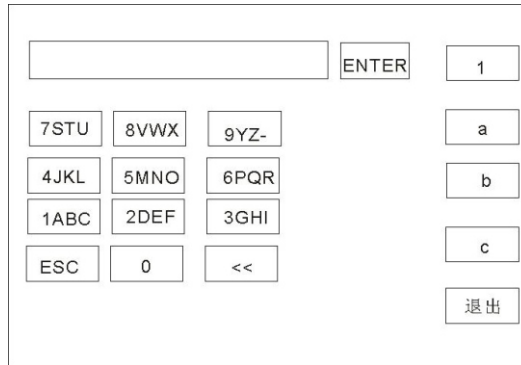

键入屏幕上的相关字符，按下“ENTER”键，文件保存在测试仪存储器内部。

6.2.5 GR 接地电阻参数设置

在参数面板设置下选择“GR”接地电阻测试模式，测试参数设置进入“GR”耐压模式，如下图示：



设置参数如下：

测试模式：光标移到测试模式后，按“ENTER”键进入测试模式编辑，按“→”或“←”键改变测试模式，设置GR绝缘测试，然后按“ENTER”键保存。这样下面的参数全部改为接地电阻的参数。

输出电流：按“↓”键或编码拨盘把光标移动到输出电流后的值上，如下图所示：



在此界面，按“ENTER”键可对输出电压值进行编辑，输出电压范围为（1-30.0）A。要改变输出电流值，只需输入数字键即可。比如要输入 10.0A，按“1”、“0”、“0”和“ENTER”键即可。

电阻测试上限：按“↓”键或编码拨盘把光标移动到测试上限后的值上，如下图所示：



在此界面，按“ENTER”键可对测试上限值进行编辑，范围为（0.1-10）mΩ。要改变电流上限值，只需输入数字键即可。比如要输入 100mΩ，按“1”、“0”、“0”和“ENTER”键即可。

测试时间：按“↓”键或编码拨盘把光标移动到时间功能项上，如下图所示：



注：用“ENTER”键打开或关闭时间功能，范围：（0.1-999.9）S。

打开时间功能后通过轻按编码电位器操作时间设置功能，要改变时间值，只需输入数字键即可。比如要输入 100S，按“1”、“0”、“0”和“ENTER”键即可。

归零补偿：按“↓”键或编码拨盘把光标移动到归零补偿功能项上，如下图所示：



归零补偿分为：AUTO 、手动。自动补偿状态只需两根测试线短接后补偿值自动记入到测试仪内部；手动状态时要提前测得线损的补偿值，输入相应的数字值即可。

测试频率：按“↓”键或编码拨盘把光标移动到测试频率功能项上，如下图所示：



在此界面，按“ENTER”键可对频率进行编辑，范围为（50/60）Hz。

新建步骤：在测试界面按面板上的“F1”键“新建”，可对测试步骤进行新建，总共可建步骤 20 个测试步骤。在当前步骤的后面建立一个新的测试步骤，此新的测试步骤采用默认的测试模式 - 交流电压。

删除步骤：在测试界面按面板上的“F2”键“删除”，可对测试步骤进行删除，测试仪删除当前的步骤，后面的步骤移至当前步骤下。

上一页：（步骤前移）在测试界面按面板上的“F3”键“上一页”，可对当前步骤进行前移，即当前测试步骤与前一测试步骤内容互换，可方便的实现测试步骤排序功能，但是在当前步骤是第一测试步骤时，前移操作无效。

下一页：（步骤后移）在测试界面按面板上的“F4”键“下一页”，可对当前步骤进行后移，即当前测试步骤与后一测试步骤内容互换，可方便的实现测试步骤排序功能，但是在当前步骤是最后测试步骤时，后移操作无效。

存为文件：在测试界面按面板上的“F5”键“存为文件”，可对当前测试步骤进行存储，以文件的形式保存，方便调取使用。按下存为文件，弹出存储界面，如下图示：

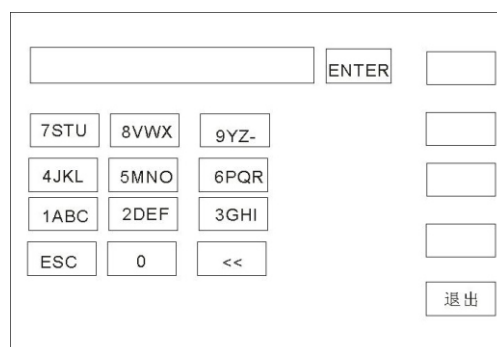

进入上图界面后，按下面板上的数字键，屏幕显示如下：

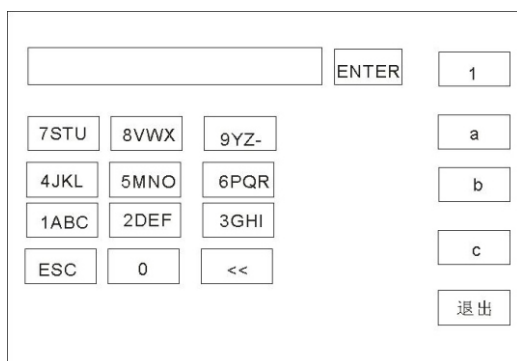

键入屏幕上的相关字符，按下“ENTER”键，文件保存在测试仪存储器内部。

6.3 系统设置模式

6.3.1 系统设置参数说明



6.3.1.1 失败模式

此选项有两种功能，CONTINUE、STOP、RESTART、NEXT，可用 [↑] [↓] 【←】 【→】光标选择设置项，调节编码电位器选中所要设置的功能项。

6.3.1.2 合格声

此选项有2种功能，ON及OFF。可用 [↑] [↓] 【←】 【→】光标选择设置项，调节编码电位器选中所要设置的功能项。

6.3.1.3 按键声

此选项有2种功能，ON及OFF。可用 [↑] [↓] 【←】 【→】光标选择设置项，调节编码电位器选中所要设置的功能项。

6.3.1.4 屏幕亮度

可用 [↑] [↓] 【←】 【→】光标选择设置项，调节编码电位器选中所要设置的值。

6.3.1.5 系统语言

此项设有 2 种语言，Chinese和 English。可用 [↑] [↓] 【←】 【→】光标选择设置项，调节编码电位器选中所要设置的项。

6.3.1.6 波特率

此项设有 4 种波特率：9600、38400、19200、115200。可用 [↑] [↓] 【←】 【→】光标选择设置项，调节编码电位器选中所要设置的项。

6.3.1.7 系统日期

该项可对仪器进行当前时间设定，系统时间一旦设定后无论开机关机状态时间功能一直存续，除非内部电池失效。可用 [↑] [↓] 【←】 【→】光标选择设置项，调节编码电位器选中所要设置的

6.3.1.8 触电保护

此选项有 2 种功能，ON 及 OFF。可用 [↑] [↓] 【←】 【→】光标选择设置项，调节编码电位器选中所要设置的功能项。

6.3.1.9 失败声

此选项有 2 种功能，ON 及 OFF。可用 [↑] [↓] 【←】 【→】光标选择设置项，调节编码电位器选中所要设置的功能项。

6.3.1.10 短路保护

此选项有 2 种功能，HIGH 及 LOW。可用 [↑] [↓] 【←】 【→】光标选择设置项，调节编码电位器选中所要设置的功能项。

6.3.1.11 按键亮度

可用 [↑] [↓] 【←】 【→】光标选择设置项，调节编码电位器选中所要设置的值。

6.3.1.12 总线模式

此项有 2 种总线方式，RS232、RS485。可用 [↑] [↓] 【←】 【→】光标选择设置项，调节编码电位器选中所要设置的项。

6.3.1.13 系统时间

该项可对仪器进行当前时间设定，系统时间一旦设定后无论开机关机状态时间功能一直存续，除非内部电池失效。可用 [↑] [↓] 【←】 【→】光标选择设置项，调节编码电位器选中所要设置的值。

6.3.1.14 恢复默认

该项功能为恢复系统设置、参数设置及恢复出厂设置，所有设置将清零。可用 [↑] [↓] 【←】 【→】光标选择设置项，按【ENTER】键弹出【确定】【取消】界面，按【确定】键确定。按【取消】键取消。

6.4 文件参数说明



6.4.1 **内部存储**：存储容量 16M 。

6.4.2 **U 盘功能**：此项具有外部 U 盘存储功能。

第七章 远程控制

7.1 RS232C 接口说明

目前广泛采用的串行通讯标准是 RS-232 标准，也可以叫作异步串行通讯标准，RS 为“Recommended Standard”（推荐标准）的英文缩写，232 是标准号，该标准是美国电子工业协会(IEA)在 1969 年正式公布的标准，它规定每次一位地经一条数据线传送。同世界上大多数串行口一样，该仪器的串行接口不是严格基于 RS-232 标准的，而是只提供一个最小的子集。如下表：

信号	缩写	连接器引脚号
发送数据	TXD	2
接收数据	RXD	3
接地	GND	5

仪器 RS232 信号与引脚对照

其原因是三条线的运作比五条线或六条的运作要便宜的多，这是使用串行口通讯的最大优点。仪器与计算机连接如图所示：

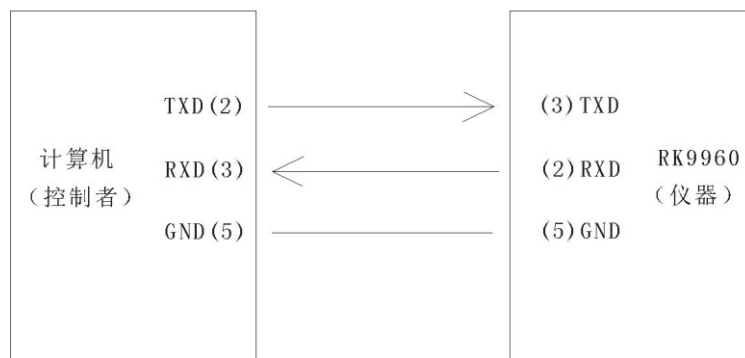

计算机与仪器连接示意图

由图 可以看到，仪器的引脚定义与计算机使用的 9 芯连接器串行接口引脚定义有所不同。RS232 接口波特率可以选择，无校验 (no parity)，8 位数据位，1 位停止位。仪器命令符合 SCPI 标准，当命令字符串发送给仪器后，需发送 LF(十六进制：0AH) 作为结束字符。仪器一次最多可以接受的 SCPI 命令字符串字节数为 2kByte。关于仪器发给计算机的结果数据格式，参见命令参考部分说明。

7.2 RS485 /232C 接口说明

测试仪的通信接口，可提供 RS232C 和 RS485 两种串行通信接口供用户选用，接口定义如下：

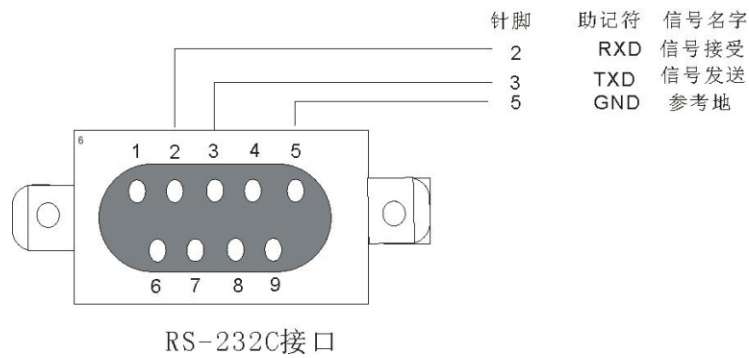
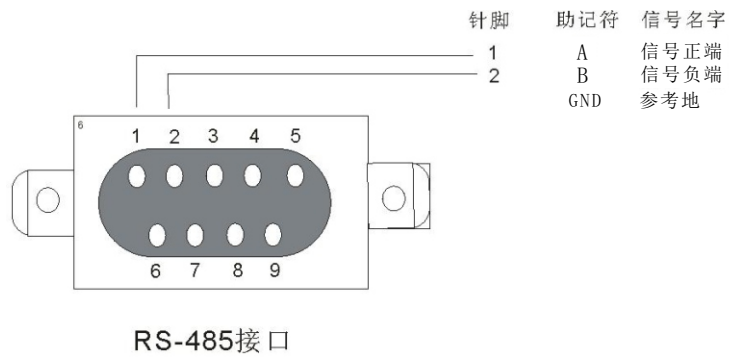

7.3 USBTMC 远程控制系统

USB(通用串行总线)远程控制系统通过USB接口来控制设备。该连接符合 USBTMC-USB488 和 USB2.0 协议。通过USB电缆将 RK9960 后面板上的USB接口与主机上的USB接口相连。

7.4 仪器通讯协议(modbus)

本仪器使用RS-232CRS-485标准异步串行通讯总线接口与外部控制设备通讯，传输波特率可在仪器预设(9600, 19200, 38400/115200可选)。8位数据位、1位停止位、没有校验位。

信号的逻辑电平为 $\pm 12V$ ，最大传输距离15米。

串行接口采用直接通讯，只用TXD(发送)、RXD(接受)、GND(地)三根信号线，使用九芯的标准接口插座。

1、读指令(功能代码为03H)

发送格式(共7位数据):

地址	功能码	地址高位	地址低位	数据量高位	数据量低位	CRC 低	CRC 高
----	-----	------	------	-------	-------	-------	-------

返回格式:

地址	功能码	数据量(byte)	数据字节	CRC 低	CRC 高
----	-----	-----------	------	-------	-------

数据字节:数据类型为U16时，数据字节为2byte，低位在前
数据类型为float时，数据字节为4byte，低位在前
数据类型为double时，数据字节为8byte，低位在前

例: 发送 01 03 00 01 00 01 D5 CA 向01号仪器查询当前选择步骤

返回 01 03 02 00 01 79 84

不同的地址位返回的数据不同

寄存器列表

序号	寄存器地址	从机实际地址	寄存器名称	数据类型	寄存器字节	长度	说明	数据范围	读写类型	使用范围
1	0002H	0001H	Sel_Step	U16	2	1	当前步数/选中步数		RW	
2	0003H	0002H	ToI_Step	U16	2	1	总步数		R	
3	0004H	0003H	New_Step	U16	2	1	新增步数		W	
4	0005H	0004H	Del_Step	U16	2	1	删除步数		W	
5	0006H	0005H	Mode	U16	2	1	模式	1-7	RW	全
6	0007H	0006H	Volt	float	4	2	电压	AC 0.05-5.0 DC 0.05-6.0 IR 0.05-5.0	RW	AC DC IR
7	0009H	0008H	CurrUplim	float	4	2	电流上限	RK9960: AC 0.001-20 DC 0.001-10 RK9960A: AC 0.001-10 DC 0.001-5 RK9960T: AC 0.001-100 DC 0.001-50	RW	AC DC
8	000BH	000AH	CurrDnlim	float	4	2	电流下限	RK9960: AC 0.0-19.999 DC 0.001-9.999 RK9960A: AC 0.0-9.999 DC 0.001-4.999 RK9960T: AC 0.0-99.999 DC 0.001-49.999 0=OFF	RW	AC DC
9	000DH	000CH	Arc	float	4	2	电弧设置	0-20	RW	AC DC
10	000FH	000EH	Time	float	4	2	时间设置	0.1-999.9 0(不限时)	RW	AC DC IR
11	0011H	0010H	RiseTime	float	4	2	上升时间设置	0-999.9	RW	AC DC IR
12	0013H	0012H	FallTime	float	4	2	下降时间设置	0-999.9	RW	AC DC IR
13	0015H	0014H	Freq	U16	2	1	频率设置	50 60	RW	AC
14	0016H	0015H	Ramp	U16	2	1	上升判定	0 1	RW	DC
15	0017H	0016H	ResUplim	float	4	2	电阻上限	RK9960: 0.1-9999.9 RK9960A: 0.2-9999.9 RK9960T: 0.1-99999.9 0=无上限	RW	IR

序号	寄存器地址	从机实际地址	寄存器名称	数据类型	寄存器字节	长度	说明	数据范围	读写类型	使用范围
16	0019H	0018H	ResDnlim	float	4	2	电阻下限	RK9960:0.1-9999.8 RK9960A:0.2-9999.8 RK9960T:0.1-9999.8	RW	IR
17	001BH	001AH	Range	U16	2	1	量程	0 1 2 3 4 5	RW	IR
18	001CH	001BH	GRTestCurr	float	4	2	测试电流	0- 32A	RW	GR
19	001EH	001DH	GRTestUplim	float	4	2	测试上限	0-510	RW	GR
20	0020H	001FH	GROFFSET	float	4	2	归零补偿		RW	GR
21	0022H	0021H	GROFFSETAUTO	U16	2	1	自动归零补偿		W	GR
22	0023H	0022H	GRFreq	U16	2	1	GR频率	50 60	RW	GR
23	61H	60H	Start	U16	2	1	启动测试		W	
24	62H	61H	Stop	U16	2	1	停止测试		W	
25	63H	62H	fetch one mode	u8	2	1	获取当前步骤的模式		R	
26	64H	63H	fetch one status	u8	2	1	当前步骤的测试状态/结果		R	
27	65H	64H	fetch one Voltage	float	4	2	当前步骤的测试电压		R	AC DC IR
28	67H	66H	fetch one Current/RES	float	4	2	当前步骤的测试电流		R	AC DC IR
29	0071H	0070H	fetch one all	float float U16 U16	16	8	mode(u16) status(u16) voltage(float) current(float) reserve(float)		R	
30	80H	7FH	fetch one set step	float	4	2	指定获取的步骤（多个步骤全部测试完成后可以一个一个获取）		W	
31	0081H		MEMLOAD	U16	2	1	读取对应名称的保存文件		W	
32	0082H		MEMSAVE	U16	2	1	存储对应的文件名		W	
33	0089H	0088H	fetch speical step mode	u8	2	1	获取指定步骤的模式		R	
34	008AH	0089H	fetch speical step status	u8	2	1	指定步骤的测试状态/结果		R	
35	008BH	008AH	fetch speical step Voltage	float	4	2	指定步骤的测试电压		R	
36	8DH	008CH	fetch speical step Current/RES	float	4	2	指定步骤的测试电流		R	
37	91H	0090H	fetch special step all		16	8	mode(u16) status(u16) voltage(float) current(float) reserve(float)			

返回值说明:

Mode 模式: 1交流耐压 2直流耐压 3绝缘电阻 4接地电阻

Range量程: AUTO 、1MΩ、10MΩ、100MΩ、1GΩ、10G、50GΩ、100GΩ。

Fetch one

模式	数据字节
交流 (AC) 直流 (DC)	状态 (byte) 电压 (float) 电流 (float)
绝缘 (IR)	状态 (byte) 电压 (float) 电阻 (float)
接地 (GR)	状态 (byte) 电流 (float) 电阻 (float)

状态:

00H未测试 01H测试中 02H测试合格 03H超过上限 04H低于下限 05H超过GR电压 06HGR开路 07H短路失败 08H电弧失败
09H人体保护失败 0AHGR偏置 0BH接触检查失败

2、写指令(功能代码为 10H)

发送格式为:

地址	功能码	地址 高位	地址 低位	数据量高 位(word)	数据量低 位(word)	数据量 (Byte)	数据字 节 1-n	CRC 低	CRC 高
----	-----	----------	----------	-----------------	-----------------	---------------	--------------	-------	-------

返回格式为:

地址	功能码	地址 高位	地址 低位	数据量高 位(word)	数据量低 位(word)	CRC 低	CRC 高
----	-----	----------	----------	-----------------	-----------------	-------	-------

下面为您详细解释各个参数的含义:

2.1 地址

通讯地址。范围为十进制 1-247.如仪器系统设置里的本机地址为 99, 则该位为 63H

2.2 功能码

写一个或多个字节数据至仪器. 功能码为 10H

2.3 地址高位+地址低位

仪器各个参数的存储地址. 详见下表

2.4. 数据量(word)

写多少组数据到仪器参数存储地址. 固定为 0001H

2.5 数据量(Byte)

写多少字节数据到仪器参数存储地址.

2.6 数据字节 1-n.

详见下表

序号	寄存器地址	从机实际地址	寄存器名称	数据类型	寄存器字节	长度	说明	数据范围	读写类型	使用范围
1	0002H	0001H	Sel_Step	U16	2	1	当前步数/选中步数		RW	
2	0003H	0002H	Tol_Step	U16	2	1	总步数		R	
3	0004H	0003H	New_Step	U16	2	1	新增步数		W	
4	0005H	0004H	Del_Step	U16	2	1	删除步数		W	
5	0006H	0005H	Mode	U16	2	1	模式	1-7	RW	全
6	0007H	0006H	Volt	float	4	2	电压	AC 0.05-5.0 DC 0.05-6.0 IR 0.05-5.0	RW	AC DC IR
7	0009H	0008H	CurrUplim	float	4	2	电流上限	RK9960: AC 0.001-20 DC 0.001-10 RK9960A: AC 0.001-10 DC 0.001-5 RK9960T: AC 0.001-100 DC 0.001-50	RW	AC DC
8	000BH	000AH	CurrDnlim	float	4	2	电流下限	RK9960: AC 0.0-19.999 DC 0.001-9.999 RK9960A: AC 0.0-9.999 DC 0.001-4.999 RK9960T: AC 0.0-99.999 DC 0.001-49.999 0=OFF	RW	AC DC
9	000DH	000CH	Arc	float	4	2	电弧设置	0-20	RW	AC DC
10	000FH	000EH	Time	float	4	2	时间设置	0.1-999.9 0(不限时)	RW	AC DC IR
11	0011H	0010H	RiseTime	float	4	2	上升时间设置	0-999.9	RW	AC DC IR
12	0013H	0012H	FallTime	float	4	2	下降时间设置	0-999.9	RW	AC DC IR
13	0015H	0014H	Freq	U16	2	1	频率设置	50 60	RW	AC
14	0016H	0015H	Ramp	U16	2	1	上升判定	0 1	RW	DC
15	0017H	0016H	ResUplim	float	4	2	电阻上限	RK9960:0.1-9999.9 RK9960A:0.2-9999.9 RK9960T:0.1-9999.9 0=无上限	RW	IR
16	0019H	0018H	ResDnlim	float	4	2	电阻下限	RK9960:0.1-9999.8 RK9960A:0.2-9999.8 RK9960T:0.1-9999.8	RW	IR
17	001BH	001AH	Range	U16	2	1	量程	0 1 2 3 4 5	RW	IR
18	001CH	001BH	GRTestCurr	float	4	2	测试电流	0-32A	RW	GR
19	001EH	001DH	GRTestUplim	float	4	2	测试上限	0-510	RW	GR
20	0020H	001FH	GROFFSET	float	4	2	归零补偿		RW	GR
21	0022H	0021H	GROFFSETAUTO	U16	2	1	自动归零补偿		W	GR
22	0023H	0022H	GRFreq	U16	2	1	GR频率	50 60	RW	GR
23	61H	60H	Start	U16	2	1	启动测试		W	
24	62H	61H	Stop	U16	2	1	停止测试		W	
25	63H	62H	fetch one mode	u8	2	1	获取当前步骤的模式		R	
26	64H	63H	fetch one status	u8	2	1	当前步骤的测试状态/结果		R	
27	65H	64H	fetch one Voltage	float	4	2	当前步骤的测试电压		R	AC DC IR
28	67H	66H	fetch one Current/RES	float	4	2	当前步骤的测试电流		R	AC DC IR
29	0071H	0070H	fetch one all	float float U16 U16	16	8	mode(u16) status(u16) voltage(float) current(float) reserve(float)		R	
30	80H	7FH	fetch one set step	float	4	2	指定获取的步骤(多个步骤全部测试完成后可以一个一个获取)		W	
31	0081H		MEMLOAD	U16	2	1	读取对应名称的保存文件		W	
32	0082H		MEMSAVE	U16	2	1	存储对应的文件名		W	
33	0089H	0088H	fetch speical step mode	u8	2	1	获取指定步骤的模式		R	
34	008AH	0089H	fetch speical step status	u8	2	1	指定步骤的测试状态/结果		R	
35	008BH	008AH	fetch speical step Voltage	float	4	2	指定步骤的测试电压		R	
36	8DH	008CH	fetch speical step Current/RES	float	4	2	指定步骤的测试电流		R	
37	91H	0090H	fetch special step all		16	8	mode(u16) status(u16) voltage(float) current(float) reserve(float)			

例如：发送 01H 10H 10H 06H 00H 01H 04H 00H 00H 00H 40H BFH 86H

代表设置 01 号机电压值为2KV。

发送 01H 10H 10H 06H 00H 01H E5H 08H代表设置 01 号机讯响为不合格。

2. 716 位 CRC 校验

1、首先定义 2 个 256 字节的校验表

```

const BYTE chCRCHTable[]
=
值表
{
0x00, 0xC1, 0x81, 0x40, 0x01, 0xC0, 0x80, 0x41, 0x01, 0xC0, 0x80, 0x41,
0x00, 0xC1, 0x81, 0x40, 0x01, 0xC0, 0x80, 0x41, 0x00, 0xC1, 0x81, 0x40,
0x00, 0xC1, 0x81, 0x40, 0x01, 0xC0, 0x80, 0x41, 0x01, 0xC0, 0x80, 0x41,
0x00, 0xC1, 0x81, 0x40, 0x00, 0xC1, 0x81, 0x40, 0x01, 0xC0, 0x80, 0x41,
0x00, 0xC1, 0x81, 0x40, 0x01, 0xC0, 0x80, 0x41, 0x01, 0xC0, 0x80, 0x41,
0x00, 0xC1, 0x81, 0x40, 0x01, 0xC0, 0x80, 0x41, 0x00, 0xC1, 0x81, 0x40,
0x00, 0xC1, 0x81, 0x40, 0x01, 0xC0, 0x80, 0x41, 0x00, 0xC1, 0x81, 0x40,
0x01, 0xC0, 0x80, 0x41, 0x01, 0xC0, 0x80, 0x41, 0x00, 0xC1, 0x81, 0x40,
0x00, 0xC1, 0x81, 0x40, 0x01, 0xC0, 0x80, 0x41, 0x01, 0xC0, 0x80, 0x41,
0x00, 0xC1, 0x81, 0x40, 0x01, 0xC0, 0x80, 0x41, 0x00, 0xC1, 0x81, 0x40,
0x00, 0xC1, 0x81, 0x40, 0x00, 0xC1, 0x81, 0x40, 0x01, 0xC0, 0x80, 0x41,
0x00, 0xC1, 0x81, 0x40, 0x01, 0xC0, 0x80, 0x41, 0x01, 0xC0, 0x80, 0x41,
0x00, 0xC1, 0x81, 0x40, 0x00, 0xC1, 0x81, 0x40, 0x01, 0xC0, 0x80, 0x41,
0x01, 0xC0, 0x80, 0x41, 0x00, 0xC1, 0x81, 0x40, 0x01, 0xC0, 0x80, 0x41,
0x00, 0xC1, 0x81, 0x40, 0x00, 0xC1, 0x81, 0x40, 0x01, 0xC0, 0x80, 0x41,
0x00, 0xC1, 0x81, 0x40, 0x01, 0xC0, 0x80, 0x41, 0x01, 0xC0, 0x80, 0x41,
0x00, 0xC1, 0x81, 0x40, 0x01, 0xC0, 0x80, 0x41, 0x00, 0xC1, 0x81, 0x40,
0x00, 0xC1, 0x81, 0x40, 0x01, 0xC0, 0x80, 0x41, 0x01, 0xC0, 0x80, 0x41,
0x00, 0xC1, 0x81, 0x40, 0x00, 0xC1, 0x81, 0x40, 0x01, 0xC0, 0x80, 0x41,
0x00, 0xC1, 0x81, 0x40, 0x01, 0xC0, 0x80, 0x41, 0x01, 0xC0, 0x80, 0x41,
0x00, 0xC1, 0x81, 0x40
};

```

//CRC 低位字节值表

```

const BYTE chCRCLTable[]
=
{
0x00, 0xC0, 0xC1, 0x01, 0xC3, 0x03, 0x02, 0xC2, 0xC6, 0x06, 0x07, 0xC7,
0x05, 0xC5, 0xC4, 0x04, 0xCC, 0x0C, 0x0D, 0xCD, 0x0F, 0xCF, 0xCE, 0x0E,
0x0A, 0xCA, 0xCB, 0x0B, 0xC9, 0x09, 0x08, 0xC8, 0xD8, 0x18, 0x19, 0xD9,
0x1B, 0xDB, 0xDA, 0x1A, 0xDE, 0x1E, 0xDF, 0x1F, 0xDD, 0x1D, 0x1C, 0xDC,
0x14, 0xD4, 0xD5, 0x15, 0xD7, 0x17, 0x16, 0xD6, 0xD2, 0x12, 0x13, 0xD3,
0x11, 0xD1, 0xD0, 0x10, 0xF0, 0x30, 0x31, 0xF1, 0x33, 0xF3, 0xF2, 0x32,
0x36, 0xF6, 0xF7, 0x37, 0xF5, 0x35, 0x34, 0xF4, 0x3C, 0xFC, 0xFD, 0x3D,
0xFF, 0x3F, 0x3E, 0xFE, 0xFA, 0x3A, 0x3B, 0xFB, 0x39, 0xF9, 0xF8, 0x38,
0x28, 0xE8, 0xE9, 0x29, 0xEB, 0x2B, 0x2A, 0xEA, 0xEE, 0x2E, 0x2F, 0xEF,
0x2D, 0xED, 0xEC, 0x2C, 0xE4, 0x24, 0x25, 0xE5, 0x27, 0xE7, 0xE6, 0x26,
0x22, 0xE2, 0xE3, 0x23, 0xE1, 0x21, 0x20, 0xE0, 0xA0, 0x60, 0x61, 0xA1,
0x63, 0xA3, 0xA2, 0x62, 0x66, 0xA6, 0xA7, 0x67, 0xA5, 0x65, 0x64, 0xA4,
0x6C, 0xAC, 0xAD, 0x6D, 0xAF, 0x6F, 0x6E, 0xAE, 0xAA, 0x6A, 0x6B, 0xAB,
0x69, 0xA9, 0xA8, 0x68, 0x78, 0xB8, 0xB9, 0x79, 0xBB, 0x7B, 0x7A, 0xBA,
0xBE, 0x7E, 0x7F, 0xBF, 0x7D, 0xBD, 0xBC, 0x7C, 0xB4, 0x74, 0x75, 0xB5,

```

```
0x77, 0xB7, 0xB6, 0x76, 0x72, 0xB2, 0xB3, 0x73, 0xB1, 0x71, 0x70, 0xB0,  
0x50, 0x90, 0x91, 0x51, 0x93, 0x53, 0x52, 0x92, 0x96, 0x56, 0x57, 0x97,  
0x55, 0x95, 0x94, 0x54, 0x9C, 0x5C, 0x5D, 0x9D, 0x5F, 0x9F, 0x9E, 0x5E,  
0x5A, 0x9A, 0x9B, 0x5B, 0x99, 0x59, 0x58, 0x98, 0x88, 0x48, 0x49, 0x89,  
0x4B, 0x8B, 0x8A, 0x4A, 0x4E, 0x8E, 0x8F, 0x4F, 0x8D, 0x4D, 0x4C, 0x8C,  
0x44, 0x84, 0x85, 0x45, 0x87, 0x47, 0x46, 0x86, 0x82, 0x42, 0x43, 0x83,  
0x41, 0x81, 0x80, 0x40  
};
```

2、然后进行计算

```
WORD CRC16(BYTE* pchMsg, WORD wDataLen)  
{  
    BYTE chCRChi = 0xFF; // 高 CRC 字节初始化  
    BYTE chCRCLo = 0xFF; // 低 CRC 字节初始化  
    WORD wIndex; // CRC 循环中的索引  
    while (wDataLen--)  
    {  
        // 计算 CRC  
        wIndex = chCRCLo ^ *pchMsg++;  
        chCRCLo = chCRChi ^ chCRCHTalbe[wIndex];  
        chCRChi = chCRCLTalbe[wIndex];  
    }  
    return ((chCRChi << 8) | chCRCLo);  
}
```

第八章 SCPI 串口指令参考

8.1 指令格式简要说明:

8.1.1、仪器指令集只描述仪器接受或发送的实际字符。

8.1.2、指令字符都是 ASCII 字符。

8.1.3、指令的数据 “<???” 都是 ASCII 字符串。系统默认格式为整数或浮点数，数据的单位为默认值不在指令中出现。

8.1.4 指令结束必须有指令结束标记：一条指令结束的标识符，无此符仪器不解析指令。

8.1.5 默认结束标记为：回车符（NL）、打印控制符（\n）、十进制数（10）、十六进制数（0×0A）。IEEE-488 总线的结束标记：关键字（^END）、信号（EOI）。

多指令可以简化发送实例如下：注：例中“_”为空格标记

```
FUNC: SOUR: STEP_1: I : I_10.00;
```

```
FUNC: SOUR: STEP_INS (NL^END)
```

```
FUNC: SOUR: TEP_2: I : I_10.00;
```

8.2 SCPI 指令集

RK9960 系列仪器子系统命令

- DISPlay
- SYSTem
- FUNCtion
- MMEM
- FETC

8.3 DISPLAY 子系统命令集

DISPlay 子系统命令集主要用于设定仪器的显示页面，字符? 可以查询当前的页面。

```
DISPlay:PAGE
```

命令语法:

```
DISPlay: PAGE <page name>
```

<page name> 具体如下:

```
TEST
```

```
TESTSET
```

```
SYSSet
```

```
FLIE
```

设定显示页面至：测量显示页面

设定显示页面至：测量设置页面

设定显示页面至：系统设置页面

设定显示页面至：(内部)文件列表

字符？可以查询当前的页面。

-- 范例：

设定显示页面至：测量显示页面。

设置指令：DISPLay：PAGE

查询指令：DISPlay：PAGE?

返回值：

TEST32

8.4 FUNCTION 子系统命令集

8.4.1 FUNCTION 子系统命令集主要用于设定仪器测试功能的测试参数。

命令树：

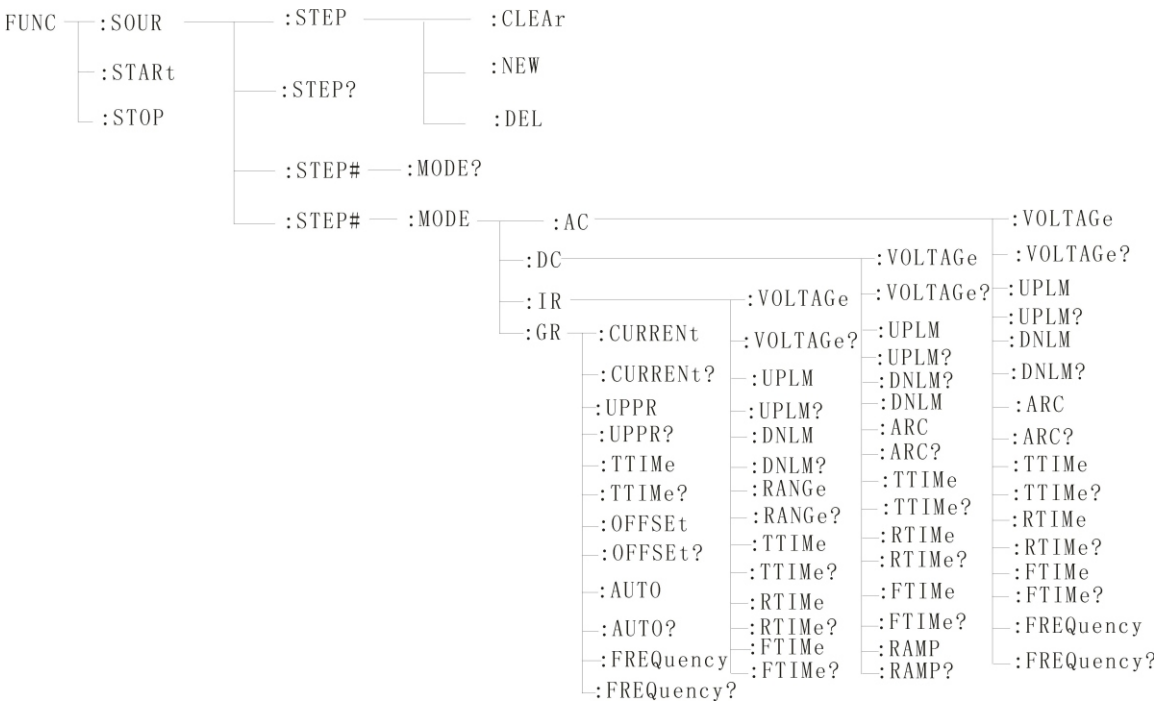

8.4.2 PROG 功能命令集

FUNC:START 仪器在测试界面时，启动测试。

FUNC:STOP 仪器在测试界面时，停止测试。

FUNC:SOUR:STEP:CLEAr 在现有测试方案（ITEM）内清除一个新的测试项目

FUNC:SOUR:STEP:DEL 在现有测试方案（ITEM）内，删除当前的测试项目。

FUNC:SOUR:STEP:NEw 新建一个空的测试方案，用来编写全新的测试方案。

FUNC:SOUR:STEP?: 查询当前测试方案。

8.4.3 STEP#功能命令集

8.4.3.1 AC SETUP 功能命令集

FUNCTION:SOURce:STEP#:MODE:AC:VOLTage 设置/查询 AC 的电压

--格式

设置格式: FUNCTION:SOURce : STEP#:MODE:AC:VOLTage<电压值>

查询格式: FUNCTION:SOURce : STEP#:MODE:AC:VOLTage?

--数据<电压值>:

数据类型: 浮点数 设置格式: FUNCTION:SOURce : STEP :<num>: AC : VOLT <电压值>

数据范围: 0.050-5.000

数据精度: 0.001

数据单位: KV

范例: 把 STEP1 中 AC 的电压值这样设置为 1000V

设置命令: FUNCTION:SOURce : STEP1:MODE:AC:VOLTage 1.000

查询命令: FUNCTION:SOURce : STEP1:MODE:AC:VOLTage?

FUNCTION:SOURce : STEP#:MODE:AC:UPLM 设置/查询 AC 的上限电流

--格式

设置格式: FUNCTION:SOURce : STEP#:MODE:AC:UPLM<电流值>

查询格式: FUNCTION:SOURce : STEP#:MODE:AC:UPLM?

--数据<电流值>

数据类型: 浮点数

数据范围: 0.001-100.00mA

数据精度: 0.001

数据单位: mA

范例: 把 STEP1 中 AC 的电流值这样设置为 1mA

设置命令: FUNCTION:SOURce : STEP1:MODE:AC:UPLM 1.000

查询命令: FUNCTION:SOURce : STEP1:MODE:AC:UPLM?

返回值: 1

FUNCTION:SOURce : STEP#:MODE:AC:DNLM 设置/查询 AC 的下限电流

--格式

设置格式: FUNCTION:SOURce : STEP#:MODE:AC:DNLM<电流值>

查询格式: FUNCTION:SOURce : STEP#:MODE:AC:DNLM?

--数据<电流值>

数据类型: 浮点数

数据范围: 0.001-100.00mA

数据精度: 0.001

数据单位: mA

范例: 把 STEP1 中 AC 的电流值这样设置为 1mA

设置命令: FUNCtion:SOURce:STEP1:MODE:AC:UPLM 1.000

查询命令: FUNCtion:SOURce:STEP1:MODE:AC:UPLM?

返回值: 1

FUNCtion:SOURce:STEP#:MODE:AC:ARC 设置/查询电弧值

--格式

设置格式: FUNCtion:SOURce:STEP#:MODE:AC:ARC<电弧值>

查询格式: FUNCtion:SOURce:STEP#:MODE:AC:ARC?

--数据<电弧值>:

数据类型: 浮点数

数据范围: 0.001-100.00mA

数据精度: 0.001

数据单位: mA

范例: 把 STEP1 中 AC 的电流值这样设置为 1mA

设置命令: FUNCtion:SOURce:STEP1:MODE:AC:ARC 1.000

查询命令: FUNCtion:SOURce:STEP1:MODE:AC:ARC?

返回值: 1

FUNCtion:SOURce:STEP#:MODE:AC:TTime 设置/查询 AC 的测试时间

--格式

设置格式: FUNCtion:SOURce:STEP#:MODE:AC:TTime<时间>

查询格式: FUNCtion:SOURce:STEP#:MODE:AC:TTime?

--数据<时间值>

数据类型: 整型

数据范围: 0-999.9

数据精度: 0.1

数据单位: S

范例: 把 STEP1 中 AC 的时间值这样设置为 1S

设置命令: FUNCtion:SOURce:STEP1:MODE:AC:TTime 1

查询命令: FUNCtion:SOURce:STEP1:MODE:AC:TTime?

返回值: 1

FUNCtion:SOURce:STEP#:MODE:AC:RTIME 设置/查询 AC 的上升时间

--格式

设置格式: **FUNCTION:SOURce : STEP#:MODE:AC:RTIME**<时间>

查询格式: **FUNCTION:SOURce : STEP#:MODE:AC:RTIME?**

--数据<时间值>

数据类型: 整型

数据范围: 0-999.9

数据精度: 0.1

数据单位: S

范例: 把 STEP1 中 AC 的时间值这样设置为 1S

设置命令: **FUNCTION:SOURce : STEP1:MODE:AC:RTIME 1**

查询命令: **FUNCTION:SOURce : STEP1:MODE:AC:RTIME?**

返回值: 1

FUNCTION:SOURce : STEP#:MODE:AC:FTIME 设置/查询 AC 的下降时间

--格式

设置格式: **FUNCTION:SOURce : STEP#:MODE:AC:FTIME**<时间>

查询格式: **FUNCTION:SOURce : STEP#:MODE:AC:FTIME?**

--数据<时间值>

数据类型: 整型

数据范围: 0-999.9

数据精度: 0.1

数据单位: S

范例: 把 STEP1 中 AC 的时间值这样设置为 1S

设置命令: **FUNCTION:SOURce : STEP1:MODE:AC:FTIME 1**

查询命令: **FUNCTION:SOURce : STEP1:MODE:AC:FTIME?**

返回值: 1

FUNCTION:SOURce : STEP#:MODE:AC:FREQuency 设置/查询 AC 的测试频率

--格式

设置格式: **FUNCTION:SOURce : STEP#:MODE:AC:FREQuency**<频率>

查询格式: **FUNCTION:SOURce : STEP#:MODE:AC:FREQuency?**

--数据<频率值>

数据类型: 整型

数据范围: 50/60

数据精度: 0.1

数据单位：Hz

范例：把 STEP1 中 AC 的频率值这样设置为 50Hz

设置命令：FUNCTION:SOURCE:STEP1:MODE:AC:FREQUENCY 50

查询命令：FUNCTION:SOURCE:STEP1:MODE:AC:FREQUENCY?

返回值：50

8.4.3.2 DC SETUP 功能命令集

FUNCTION:SOURCE:STEP#:MODE:DC:VOLTAGE 设置/查询 DC 的电压

--格式

设置格式：FUNCTION:SOURCE:STEP#:MODE:DC:VOLTAGE<电压值>

查询格式：FUNCTION:SOURCE:STEP#:MODE:DC:VOLTAGE?

--数据<电压值>:

数据类型：浮点数

数据范围：0.050-6.000

数据精度：0.001

数据单位：KV

范例：把 STEP1 中 DC 的电压值这样设置为 1000V

设置命令：FUNCTION:SOURCE:STEP1:MODE:DC:VOLTAGE 1.000

查询命令：FUNCTION:SOURCE:STEP1:MODE:DC:VOLTAGE?

FUNCTION:SOURCE:STEP#:MODE:DC:UPLM 设置/查询 DC 的上限电流

--格式

设置格式：FUNCTION:SOURCE:STEP#:MODE:DC:UPLM<电流值>

查询格式：FUNCTION:SOURCE:STEP#:MODE:DC:UPLM?

--数据<电流值>

数据类型：浮点数

数据范围：0.001-50.00mA

数据精度：0.001

数据单位：mA

范例：把 STEP1 中 DC 的电流值这样设置为 1mA

设置命令：FUNCTION:SOURCE:STEP1:MODE:DC:UPLM 1.000

查询命令：FUNCTION:SOURCE:STEP1:MODE:DC:UPLM?

返回值：1

FUNCTION:SOURCE:STEP#:MODE:DC:DNLM 设置/查询 DW 的下限电流

--格式

设置格式: FUNCtion:SOURce : STEP#:MODE:DC:DNLM<电流值>

查询格式: FUNCtion:SOURce : STEP#:MODE:DC:DNLM?

--数据<电流值>

数据类型: 浮点数

数据范围: 0.001-50.00mA

数据精度: 0.001

数据单位: mA

范例: 把 STEP1 中 DC 的电流值这样设置为 1mA

设置命令: FUNCtion:SOURce : STEP1:MODE:DC:UPLM 1.000

查询命令: FUNCtion:SOURce : STEP1:MODE:DC:UPLM?

返回值: 1

FUNCtion:SOURce : STEP#:MODE:DC:ARC 设置/查询电弧值

--格式

设置格式: FUNCtion:SOURce : STEP#:MODE:DC:ARC<电弧值>

查询格式: FUNCtion:SOURce : STEP#:MODE:DC:ARC?

--数据<电弧值>:

数据类型: 浮点数

数据范围: 0.001-50.00mA

数据精度: 0.001

数据单位: mA

范例: 把 STEP1 中 DC 的电流值这样设置为 1mA

设置命令: FUNCtion:SOURce : STEP1:MODE:DC:ARC 1.000

查询命令: FUNCtion:SOURce : STEP1:MODE:DC:ARC?

返回值: 1

FUNCtion:SOURce : STEP#:MODE:DC:TTime 设置/查询 DC 的测试时间

--格式

设置格式: FUNCtion:SOURce : STEP#:MODE:DC:TTime<时间>

查询格式: FUNCtion:SOURce : STEP#:MODE:DC:TTime?

--数据<时间值>

数据类型: 整型

数据范围: 0-999.9

数据精度: 0.1

数据单位: S

范例：把 STEP1 中 DC 的时间值这样设置为 1S

设置命令：FUNction:SOURce : STEP1:MODE:AC:TTime 1

查询命令：FUNction:SOURce : STEP1:MODE:AC:TTime?

返回值：1

FUNction:SOURce : STEP#:MODE:DC:RTIME 设置/查询 DC 的上升时间

--格式

设置格式：FUNction:SOURce : STEP#:MODE:DC:RTIME<时间>

查询格式：FUNction:SOURce : STEP#:MODE:DC:RTIME?

--数据<时间值>

数据类型：整型

数据范围：0-999.9

数据精度：0.1

数据单位：S

范例：把 STEP1 中 DC 的时间值这样设置为 1S

设置命令：FUNction:SOURce : STEP1:MODE:DC:RTIME 1

查询命令：FUNction:SOURce : STEP1:MODE:DC:RTIME?

返回值：1

FUNction:SOURce : STEP#:MODE:AC:FTIME 设置/查询 DC 的下降时间

--格式

设置格式：FUNction:SOURce : STEP#:MODE:DC:FTIME<时间>

查询格式：FUNction:SOURce : STEP#:MODE:DC:FTIME?

--数据<时间值>

数据类型：整型

数据范围：0-999.9

数据精度：0.1

数据单位：S

范例：把 STEP1 中 DC 的时间值这样设置为 1S

设置命令：FUNction:SOURce : STEP1:MODE:DC:FTIME 1

查询命令：FUNction:SOURce : STEP1:MODE:DC:FTIME?

返回值：1

FUNction:SOURce : STEP#:MODE:AC:RAMP 设置/查询 DC 的升压状态

--格式

设置格式：FUNction:SOURce : STEP#:MODE:DC:RAMP<升压判定>

查询格式: FUNCtion:SOURce : STEP#:MODE:DC:RAMP?

--数据<升压判定>

数据类型: 整型

数据范围: 0/1 (OFF/ON)

数据精度: 无

数据单位: 无

范例: 把 STEP1 中 DC 的频率值这样设置为 0 (OFF)

设置命令: FUNCtion:SOURce : STEP1:MODE:DC:RAMP 0

查询命令: FUNCtion:SOURce : STEP1:MODE:DC:RAMP?

返回值: 0 (OFF)

8.4.3.3 IR SETUP 功能命令集

FUNCtion:SOURce : STEP#:MODE:IR:VOLTage 设置/查询 IR 的电压

--格式

设置格式: FUNCtion:SOURce : STEP#:MODE:IR:VOLTage<电压值>

查询格式: FUNCtion:SOURce : STEP#:MODE:IR:VOLTage?

--数据<电压值>:

数据类型: 浮点数

数据范围: 0.050-5.000

数据精度: 0.001

数据单位: KV

范例: 把 STEP1 中 IR 的电压值这样设置为 1000V

设置命令: FUNCtion:SOURce : STEP1:MODE:IR:VOLTage 1.000

查询命令: FUNCtion:SOURce : STEP1:MODE:IR:VOLTage?

返回值: 1

FUNCtion:SOURce : STEP#:MODE:IR:UPLM 设置/查询 IR 的上限

--格式

设置格式: FUNCtion:SOURce : STEP#:MODE:IR:UPLM<电阻值>

查询格式: FUNCtion:SOURce : STEP#:MODE:IR:UPLM?

--数据<电流值>

数据类型: 浮点数

数据范围: 0-1E4 (0 为 OFF) M Ω

数据精度: 0.1M Ω

数据单位: M Ω

范例：把 STEP1 中 IR 的电阻上限值这样设置为 100M Ω

设置命令：FUNction:SOURce : STEP1:MODE:IR:UPLM 100

查询命令：FUNction:SOURce : STEP1:MODE:IR:UPLM?

返回值：100

FUNction:SOURce : STEP#:MODE:IR:DNLM 设置/查询 IR 的下限值

--格式

设置格式：FUNction:SOURce : STEP#:MODE:IR:DNLM<电阻值>

查询格式：FUNction:SOURce : STEP#:MODE:IR:DNLM?

--数据<电流值>

数据类型：浮点数

数据范围：0-1E4 M Ω

数据精度：0.1M Ω

数据单位：0.1M Ω

范例：把 STEP1 中 IR 的电阻值这样设置为 10M Ω

设置命令：FUNction:SOURce : STEP1:MODE:IR:UPLM 10

查询命令：FUNction:SOURce : STEP1:MODE:IR:UPLM?

返回值：10

FUNction:SOURce : STEP#:MODE:IR:RANGe 设置/查询电阻范围

--格式

设置格式：FUNction:SOURce : STEP#:MODE:IR:RANGe<范围值>

查询格式：FUNction:SOURce : STEP#:MODE:IR:RANGe?

--数据<A 范围值>:

数据类型：整数

数据范围：1、10、100

数据精度：无

数据单位：M Ω

范例：把 STEP1 中 IR 的电阻范围这样设置为 100M Ω

设置命令：FUNction:SOURce : STEP1:MODE:IR:RANGe 100

查询命令：FUNction:SOURce : STEP1:MODE:IR:RANGe ?

返回值:100

FUNction:SOURce : STEP#:MODE:IR:TTime 设置/查询 IR 的测试时间

--格式

设置格式：FUNction:SOURce : STEP#:MODE:IR:TTime<时间>

查询格式: FUNCtion:SOURce : STEP#:MODE:IR:TTIME?

--数据<时间值>

数据类型: 整型

数据范围: 0-999.9

数据精度: 0.1

数据单位: S

范例: 把 STEP1 中 IR 的时间值这样设置为 1S

设置命令: FUNCtion:SOURce : STEP1:MODE:IR:TTIME 1

查询命令: FUNCtion:SOURce : STEP1:MODE:IR:TTIME?

返回值: 1

FUNCtion:SOURce : STEP#:MODE:IR:RTIME 设置/查询 IR 的上升时间

--格式

设置格式: FUNCtion:SOURce : STEP#:MODE:IR:RTIME<时间>

查询格式: FUNCtion:SOURce : STEP#:MODE:IR:RTIME?

--数据<时间值>

数据类型: 整型

数据范围: 0-999.9

数据精度: 0.1

数据单位: S

范例: 把 STEP1 中 IR 的时间值这样设置为 1S

设置命令: FUNCtion:SOURce : STEP#:MODE:IR:RTIME 1

查询命令: FUNCtion:SOURce : STEP#:MODE:IR:RTIME?

返回值: 1

FUNCtion:SOURce : STEP#:MODE:IR:FTIME 设置/查询 IR 的下降时间

--格式

设置格式: FUNCtion:SOURce : STEP#:MODE:IR:FTIME<时间>

查询格式: FUNCtion:SOURce : STEP#:MODE:IR:FTIME?

--数据<时间值>

数据类型: 整型

数据范围: 0-999.9

数据精度: 0.1

数据单位: S

范例: 把 STEP1 中 IR 的时间值这样设置为 1S

设置命令: FUNCtion:SOURce:STEP1:MODE:IR:FTIME 1

查询命令: FUNCtion:SOURce:STEP1:MODE:IR:FTIME?

返回值: 1

8.4.3.4 GR SETUP 功能命令集

FUNCtion:SOURce : STEP#:MODE:GR:CURRent 设置查询电流

--格式

设置格式: FUNCtion:SOURce:STEP#:MODE:GR:CRRent

查询格式: FUNCtion:SOURce:STEP#:MODE:GR:CRRent?

--数据<sn>

数据类型: 整型

数据范围: 1-20

数据精度: 1

--数据<电流值>:

数据类型: 浮点数

数据范围: 3-30

数据精度: 0.1

数据单位: A

范例:

把 CURRent 值设置为: 10.00A

设置格式: FUNCtion:SOURce:STEP#:MODE:GR:CRRent 10

查询格式: FUNCtion:SOURce:STEP#:MODE:GR:CRRent?

返回值: 10.00

FUNCtion:SOURce: STEP#: MODE:GR :UPPR 设置查询电阻上限

--格式

设置格式: FUNCtion:SOURce:STEP# : MODE:GR:UPPR< 电阻值>

查询格式: FUNCtion:SOURce:STEP# : MODE:GR :UPPR?

--数据<电阻值>

数据类型: 浮点数

数据范围: 0-510mΩ

数据精度: 0.1

数据单位 $m\Omega$:

范例:

把电阻上限值设置为: 100.0m Ω

设置格式: FUNCtion:SOURce.STEP#: MODE:GR : UPPR 100.00

查询格式: FUNCtion:SOURce.STEP#: MODE:GR: UPPR?

返回值: 100.0

FUNCtion:SOURce : STEP# : MODE:GR:TTIME 设置查询电流测试时间

--格式

设置格式: FUNCtion:SOURce.STEP#: MODER:GR: TTIME<时间>

查询格式: FUNCtion:SOURce.STEP#: MODER:GR: TTIME?

--数据<时间值>

数据类型: 浮点数

数据范围: 0-999.9 (其中 0 为连续测试)

数据精度: 0.1

数据单位: S

范例:

把测试时间设置为: 1S

设置格式: FUNCtion:SOURce.STEP# : MODE:GR :TTIME1

查询格式: FUNCtion:SOURce.STEP# : MODE:GR :TTIME?

返回值: 1

FUNCtion:SOURce STEP: MODER:GR: OFFSet 设置查询归零补偿值

--格式

设置格式: FUNCtion:SOURce.STEP#: **MODER:GR: OFFSet**<补偿值>

查询格式: FUNCtion:SOURce.STEP#: MODER:GR:OFFSet?

--数据<补偿值>

数据类型: 浮点数

数据范围: 0-100

数据精度: 0.1

数据单位: $m\Omega$

范例:

把 OFFSET 值设置为: 100m Ω

设置格式: FUNCtion:SOURce:STEP#: MODE:GR:OFFSet 100

查询格式: FUNCtion:SOURce:STEP#: MODE:GR:OFFSet ?

近回值: 100

FUNCtion:SOURce : STEP# : MODE:GR:FREQuency 设置查询电流的测试频率

—格式

设置格式: FUNCtion:SOURce:STEP# : MODER:GR:FREQuency<频率>

查询格式: FUNCtion:SOURce:STEP# : MODER:GR:FREQuency?

—数据<频率>

数据类型: 字符

数据范围: 50/60

数据精度: 0.1

数据单位: Hz

范例:

把测试频率设置为: 50Hz

设置格式: FUNCtion:SOURce:STEP# : MODER:GR:FREQuency 50

查询格式: FUNCtion:SOURce:STEP# : MODER:GR:FREQuency?

近回值: 50

8.4.3 SYSTEM 功能命令集

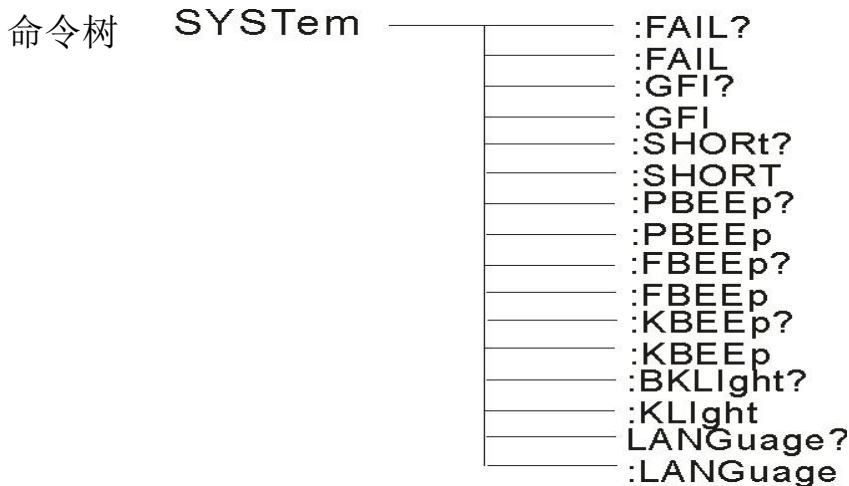

SYSTem : PBEE/FBEE/KBEE

设置/查询测试通过/失败/按键蜂鸣器状态

—格式

设置格式: SYST : PBEE<ON/OFF>OR<1/0>

查询格式: SYST : PBEE ?

--数据: <ON/OFF>

数据类型: 字符

数据范围: 0 (OFF), 1 (ON)

范例:

把 BEEP 设置为 1

设置命令: SYST:BEEP 1

--返回信息

查询命令: SYST:BEEP?, 返回值: 蜂鸣器状态, 比如 1

SYSTem : REset 恢复所有默认状态

--格式:

设置格式: SYST : RES

8.4.4 MMEM 子系统 命令集

MMEM: SAVE 将当前文件保存到文件号

--格式:

设置格式: MMEM: SAVE<文件名>

--数据<文件名>

数据类型: 字符串

MMEM LOAD 将文件号指定的文件导出到当前

--格式:

设置格式: MMEM: LOAD<文件名>

--数据<文件名>

数据类型: 字符串

8.4.5 FETCH 子系统 命令集

FETCH 用于获取仪器的测量结果

--格式:

设置格式: FETCh: AUTO

查询格式: FETCh:AUTO?

--数据<ON/OFF>or <1/0>

数据类型: 字符

数据范围: 0 (OFF), 1 (ON)

--范例:

把测试数据自动返回为 ON

命令: FETCh: AUTO ON 或者: FETCh: AUTO 1

—返回信息

查询命令：FETCh?，返回仪器当前测量的结果。

命令语法：FETCh?

收到此命令后，仪器会自动发出测试结果，直到测试结束。

返回格式：

步骤：测试项目：测试电流（A） 测试电阻（mΩ） 分选结果

- 1、步骤与测试项目、测试项目与数据之间分隔符为（：）
- 2、测试数据之间分隔符为（，）不同单元数据之间分隔符为（；）
- 3、步骤之间分隔符为（：+空格），数据结束符 uylly (0X0A)

注意：1、所有数据都是整数或浮点数格式，ASCII 字符串。

2、数据单位默认与 FCUN 设置指令集相同。

测试结果都是：

STEP1 : I :30A, 测试电阻 100mΩ, 结果 PASS.

返回数据格式：

STEP1 I :30, 100, PASS; (SPACE)

8.4.6 其它控制 命令集

***IDN** 查询仪器型号，版本信息

查询返回：<manufacturer>,<model>,<firmware><NL^END>

这里：<manufacturer> 给出制造商名称（即 ReK）

<model> 给出机器型号（如 RK9960）

<firmware> 给出软件版本号（如 Version 1.0.0）

例如：“*IDN?”

第九章 维护指南

9.1 日常维护

- 9.1.1 测试仪使用环境应通风良好、干燥、无粉尘和列电磁干扰。
- 9.1.2 测试仪若长时间不使用，应定期通电，通常每月通电一次，通电时间应步少于 30 分钟。
- 9.1.3 测试仪长时间工作后，如 8 小时左右，应关电 10 分钟以上，以保持测试仪良好的工作状态。
- 9.1.4 测试仪长期使用后可能会出现接触不良或断路现象，应定期检修。

9.2 简单故障处理

故障现象	处理方法
开机后，无显示按键也不响应	请检查电源是否正常，保险丝是否熔断，若熔断请更换保险丝
启动后，测试灯不亮但有电流输出	测试灯坏
启动后，测试灯不亮出没有电流输出	启动按键接触不好
启动后，无电流或电阻显示	请检查测试线是否开路、被测物未接触良好或者被测物已开路
测试失败后，不合格灯不亮	不合格灯坏

若有故障不能及时排除，请尽快与本公司或经销商联系，我们将及时为您提供服务。

9.3 仪器系统软件升级步骤说明

- 9.3.1 连接仪器后面板 USB 接口到电脑，电源资源管理器显示 U 盘，把升级文件复制拷贝到仪器目标盘内，重启仪器完成系统软件升级。如果升级遇到技术问题请及时与我司联系。
- 9.3.2 按住 STOP+START 键重启电源，清除版本变化引起的数据错误，恢复设置数据为默认出厂设置。

第十章 保修和附件

10.1 保修

使用单位从本公司购买仪器者，自本公司发运日期起计算，从经销部门购买者，从经销单位发运日期计算，主机保修1年。保修时应出示该仪器的保修卡，本公司对所有外发仪器实行终身维修服务。保修期内，由于使用者操作不当而损坏仪器者，维修费用由用户承担。

10.2 附件

1、电源线	1条
2、接地测试线	1付
3、测试线	1条
4、十字型无控高压测试棒	1条
5、Rs232通讯电缆	1条
6、RS-232转USB线	1条
7、USB转方口线	1条
8、合格证	1条
9、校准证书	1条
10、防逆流测试盒	1个

用户收到仪器后，应开箱检查核对上述内容，若发生短缺，请和本公司或经销商联系。

使用手册说明：

本公司保留改变使用手册规格的权利，并不另行通知。

随着测试仪的改进、软硬件的升级，使用手册也会不断的更新和完善，请注意测试仪和说明的版本。

若手册有不详之处，请直接与本公司联系。美瑞克公司产品已获准和正在审批的中国专利的保护。



使用浏览器扫一扫

关注 **Rek**[®] 深圳市美瑞克电子科技有限公司官方网站
体验更多优惠 更多服务

深圳市美瑞克电子科技有限公司

地 址: 深圳市龙岗区南湾街道布澜路31号
李朗国际珠宝产业园B7栋西12楼(西7号专梯)

技术部: (0) 13924600220

电 话: 0755 -28604516 (售后专线)
0755 -83806889

http : // www.chinarek.com

全国服务热线:400-876-9388